

**ONE
FOR ALL**

URC 7115

ESPAÑOL 2 | PORTUGUÊS 6 | ITALIANO 10 |
NEDERLANDS 14 | DANSK 18 | NORSK 22 | SVERIGE 26 |
SUOMI 30 | ΕΛΛΗΝΙΚΑ 34 | РУССКИЙ 38 | TÜRKÇE 42 |
POLSKI 46 | ČESKY 50 | MAGYAR 54 | БЪЛГАРСКИ 58 |
ROMÂNĂ 62 | SLOVENSKY 66 | HRVATSKI 70 |
CODELIST 74

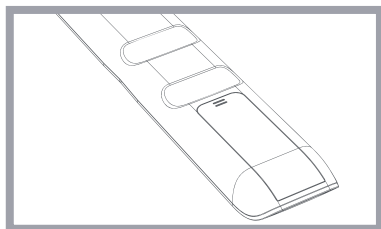
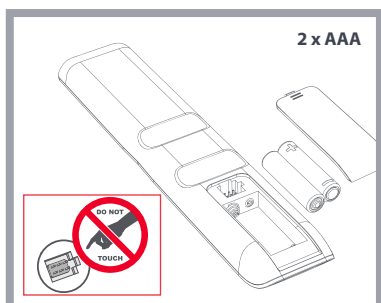
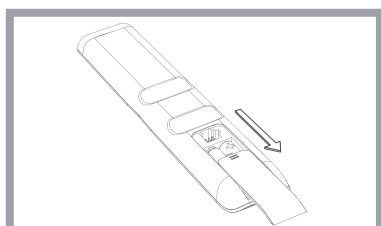

English: CAUTION: Risk of explosion if battery is replaced by an incorrect type. Use quality Alkaline batteries.

Deutsch: WARNUNG: Es besteht Explosionsgefahr wenn die Batterie durch einen inkorrekten Typ ersetzt wird. Verwenden Sie Alkali- / Qualitätsbatterien.

Français: ATTENTION: Risque d'explosion si les piles sont remplacées par un mauvais type de piles. Utilisez des piles alcalines / de qualité.

Español: ADVERTENCIA: Riesgo de explosión si se cambian las pilas por un tipo de pilas incorrecto. Usar pilas alcalinas / de calidad.

Italiano: ATTENZIONE: Rischio di esplosione se le batterie vengono sostituite con un tipo di batterie errato. Usare batterie alcaline / di qualità.

ESPAÑOL

TABLA DE BOTONES

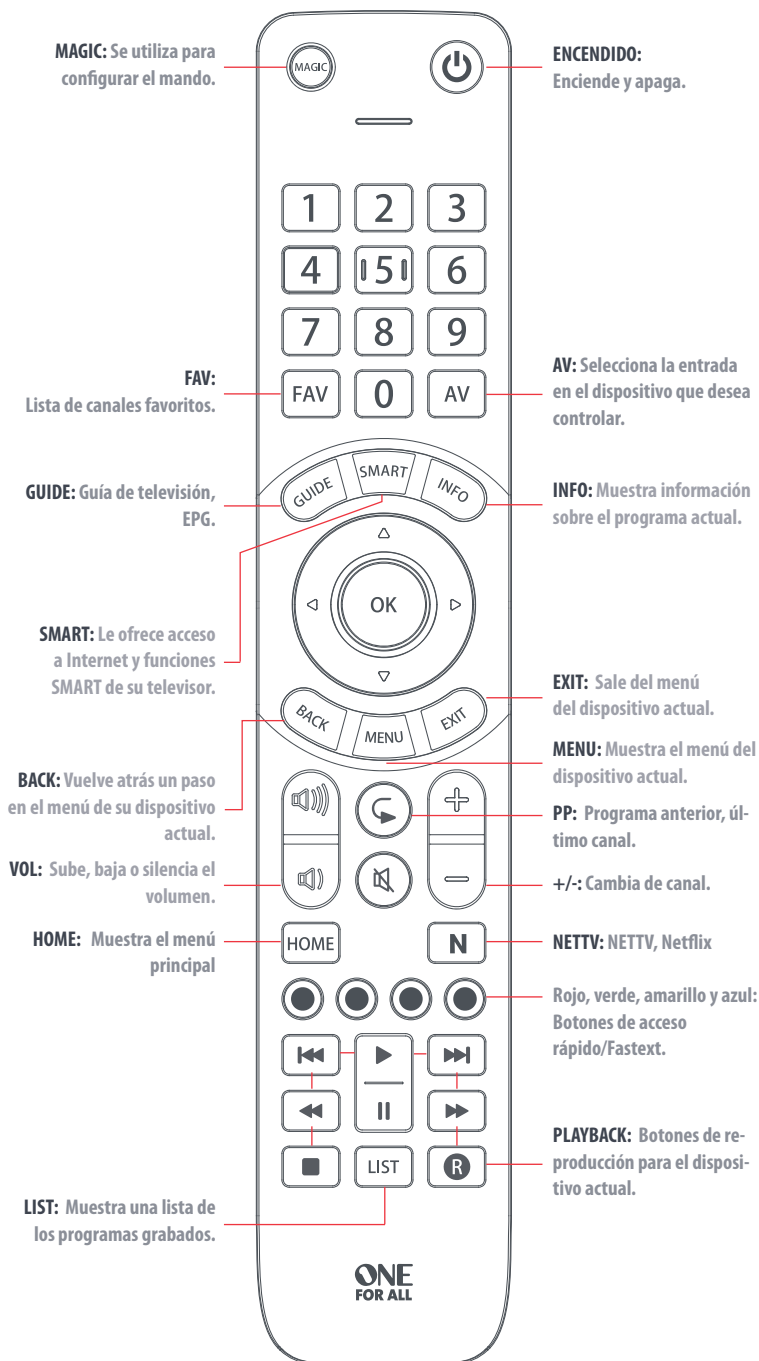

CONFIGURACIÓN DEL MANDO

A – SIMPLESET



SimpleSet es una manera rápida y sencilla de configurar el mando a distancia para que controle las marcas más comunes de cada tipo de dispositivo con solo pulsar un par de botones y, por lo general, en menos de un minuto por dispositivo.

Para cada tipo de dispositivo hay una lista de las marcas más extendidas, cada una con un número asignado. El 6, por ejemplo, es para un televisor Samsung. Localice su dispositivo y marca en la siguiente lista:

Televisor

1	Bush	6	Samsung
2	Grundig	7	Sharp
3	LG	8	Sony
4	Panasonic	9	TCL / Thomson
5	Philips	0	Toshiba





Cómo configurar su dispositivo

1. Encienda el dispositivo (no en modo de espera) y apunte el mando One For All hacia el mismo.
 2.  Mantenga pulsado el botón MAGIC hasta que el LED parpadee dos veces.
 3.  Mantenga pulsado el dígito correspondiente a su marca y dispositivo de acuerdo con la lista anterior (p. ej., 6 para un televisor Samsung).
 4. El mando a distancia enviará una señal de encendido cada 3 segundos hasta que el dispositivo se apague.
 5. Deje de pulsar el dígito cuando se apague el dispositivo.
 6. El LED parpadeará dos veces y se apagará. El mando a distancia controlará ahora su dispositivo.
- Si observa que uno o más botones no funcionan como es debido, repita el proceso desde el paso 1; el mando empezará a buscar por el siguiente código de la memoria.

CONFIGURACIÓN DEL MANDO

B – CONFIGURACIÓN POR CÓDIGO

Si no encuentra la marca de su dispositivo en la sección A, puede configurar su dispositivo probando códigos individuales. Para ello:

1. Encienda su dispositivo (no lo deje en modo de espera).
 2.  Busque la marca de su dispositivo en la lista de códigos (páginas 74-77). Los códigos se muestran por tipo de dispositivo.
 3.  Mantenga pulsado el botón MAGIC hasta que el LED parpadee dos veces.
 4.  Introduzca el primer código de 4 dígitos de su marca (por ej. 4542 para un televisor Aiwa).
 5. El LED parpadeará dos veces y se apagará.
 6.  Oriente el mando hacia su dispositivo y pulse el botón de encendido (POWER).
 7. Si el dispositivo se apaga, ya puede usar el mando. De lo contrario, repita los pasos 3-6 con el siguiente código de la lista.
- Algunos códigos son muy parecidos. Si observa que uno o más botones no funcionan como es debido, repita el proceso desde el paso 3 con el siguiente código de la lista.





PROGRAMACIÓN

Su mando a distancia One For All se puede programar con cualquier función de otros mandos. Esto puede ser útil si le faltan una o más funciones de su mando a distancia original y le gustaría tenerlos en su ONE FOR ALL.

También puede programar un dispositivo completo aunque no encuentre un código.

Para ello, en primer lugar debe comprobar que tiene a mano todos los mandos a distancia originales, y que todos tienen pilas con carga. Para programar las funciones, el mando original debe estar a unos 3 cm del mando One For All, apuntado hacia el mismo como se muestra a continuación:



1.  Mantenga pulsado el botón MAGIC hasta que el LED parpadee dos veces.
2.  Pulse 975: El LED parpadeará dos veces.
3.  Pulse y suelte el botón en el que quiere programar la función (p. ej., la tecla HOME); el LED rojo parpadeará continuamente.
4.  Pulse y suelte el botón correspondiente en el mando a distancia original.
5. El LED parpadeará dos veces para indicar que la función se ha programado correctamente.
6. Repita los pasos 3 y 4 con cada botón que quiera programar en el mando (recuerde que puede programar funciones de distintos mandos, pero solo una función por botón)

PROGRAMACIÓN

7.  Cuando haya programado todas las funciones que necesita, mantenga pulsado el botón MAGIC hasta que el LED parpadee dos veces y se apague.

CONSEJOS

- Si el indicador LED emite un parpadeo largo en el paso 5, el mando no ha programado la función correctamente; empiece de nuevo desde el paso 3.
- Si observa que uno o más botones no funcionan correctamente después de la configuración, puede acceder de nuevo al modo de aprendizaje en cualquier momento y repetir el proceso desde el paso 1.

PARA ELIMINAR UNA FUNCIÓN PROGRAMADA, REALICE LOS SIGUIENTES PASOS:

1. Mantenga pulsado el botón MAGIC hasta que el LED parpadee dos veces.
2. Pulse 976: El LED parpadeará dos veces.
3. Pulse el botón para eliminar dos veces: El LED parpadeará dos veces.

Repita los pasos indicados arriba para cada botón que quiera eliminar.

LA FUNCIÓN NETTV



El mando Evolve cuenta con un botón "NETTV" que permite visualizar la televisión digital, transmitida a través de Internet. Si su mando a distancia original ya tenía un botón para esto (como muchos televisores nuevos, que tienen un botón para Netflix), este botón funcionará exactamente igual que su mando original. Sin embargo, si no tiene un botón como este, aún tendrá la posibilidad de ver un servicio

de transmisión por Internet, o bien usar este botón como acceso directo programando en él una macro. La mayoría de dispositivos de audio y vídeo que están conectados a Internet, como las Smart TV o descodificadores, tienen una o más aplicaciones que pueden ejecutar para visualizar la televisión a través de Internet. Ejemplos de esto serían Netflix, YouTube, Amazon Prime, BBC iPlayer o similares.

Para programar la macro, primero debe conocer el dispositivo que usará para acceder al servicio, y después la secuencia de botones que debe pulsar para activar el servicio que prefiere. Por ejemplo, algunos televisores Panasonic inician Netflix pulsando el botón de aplicación, luego el botón de menú abajo dos veces, y finalmente el botón OK.

Cuando conozca la secuencia para su dispositivo, siga estos pasos:

1. Siéntese frente al dispositivo, y enciéndalo (no lo deje en modo de espera).
2. Pulse el botón NETTV hasta que el LED parpadee dos veces y se quede encendido.
3. Realice ahora la secuencia de botones exactamente como lo haría normalmente. El mando accionará su dispositivo y la macro se grabará en tiempo real; si el dispositivo tarda unos segundos en reaccionar, no debe preocuparse.
4. Una vez que haya terminado la secuencia, y el servicio de transmisión se haya iniciado en su dispositivo, deje pulsado el botón NETTV hasta que el LED parpadee dos veces y se apague. La macro se almacenará ahora.

Sugerencias

- Asegúrese de que Evolve funciona con el dispositivo en cuestión antes de programarlo.
- Si la macro no funciona como esperaba, puede repetir la misma secuencia para reprogramarlo.
- Cuando lo programe, espere a que su dispositivo responda; el mando recordará el intervalo de sincronización.

PORTUGUÊS

TABELA DE BOTÕES

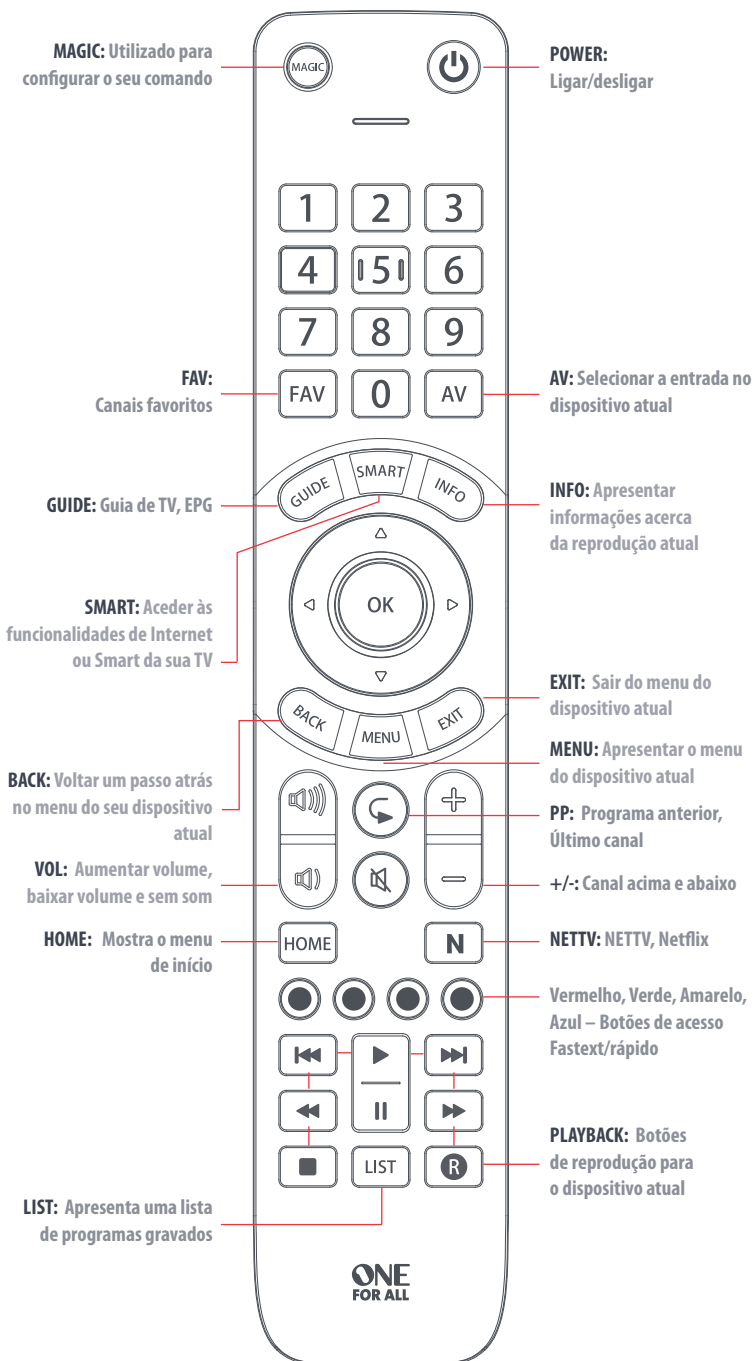

COMO CONFIGURAR O SEU COMANDO

A – SIMPLESET



SimpleSet é uma forma rápida e fácil de configurar o comando para controlar as mais populares marcas de cada tipo de dispositivo, premindo apenas alguns botões, normalmente, em menos de um minuto por dispositivo.

Para cada tipo de dispositivo, existe uma lista das maiores marcas, cada uma com um número atribuído, por exemplo, 6 para uma TV Samsung. Encontre o seu dispositivo e assinale-o na lista que se segue:

TV

1	Bush	6	Samsung
2	Grundig	7	Sharp
3	LG	8	Sony
4	Panasonic	9	TCL / Thomson
5	Philips	0	Toshiba





Para configurar o seu dispositivo

- Ligue o seu dispositivo (não o coloque em standby) e aponte o comando OFA para o dispositivo.
 -  Mantenha o botão MAGIC premido até o LED piscar duas vezes.
 -  Mantenha premido o número da sua marca e dispositivo conforme indicado acima (por ex., 6 para Samsung TV).
 - O comando enviará um sinal a cada 3 segundos até o dispositivo se desligar.
 - Assim que o dispositivo se desligar, solte o número.
 - O LED piscará duas vezes e depois apaga-se. A partir de agora, o comando deverá controlar o seu dispositivo.
- Se notar que um ou mais botões não funcionam da forma esperada, volte ao passo – o comando será iniciado com o código seguinte em memória.

COMO CONFIGURAR O SEU COMANDO

B – CONFIGURAÇÃO POR CÓDIGO

Se a marca do seu dispositivo não constar da secção A, também pode configurar o seu dispositivo, experimentando códigos individualmente. Para tal:

1. Ligue o seu dispositivo (não o coloque em standby).
 2.  Localize a marca do seu dispositivo na lista de códigos (páginas 74-77). Os códigos são apresentados por tipo de dispositivo.
 3.  Mantenha o botão MAGIC premido até o LED piscar duas vezes.
 4.  Insira o primeiro código de 4 dígitos da sua marca (por ex., 4542 para uma TV Aiwa)
 5. O LED piscará duas vezes e depois apaga-se.
 6.  Aponte o comando para o dispositivo e prima o botão POWER.
 7. Se o dispositivo se desligar, o seu comando está pronto a ser utilizado. Se isso não acontecer, repita os passos 3-6 com o código seguinte na lista.
- Alguns códigos são muito parecidos. Se notar que um ou mais botões não funcionam da forma esperada, tente novamente a partir do passo 3, com o código seguinte da lista.





PROGRAMAR

Pode programar qualquer função de qualquer outro comando funcional no seu comando One For All. Isso pode ser útil se faltar uma ou mais funções do seu comando original e se pretender adicioná-las ao comando inteligente.

Pode ainda programar todo um dispositivo caso não encontre um código.

Para o fazer, certifique-se de que tem todos os seus comandos originais à mão e que estes têm pilhas com carga. Para programar as funções, o comando original deve encontrar-se a aproximadamente 3 cm do comando OFA, virado para baixo, conforme apresentado abaixo:



1.  Mantenha o botão MAGIC premido até o LED piscar duas vezes.
2.  Prima 975 – o LED piscará duas vezes.
3.  Prima e solte o botão cuja função deseja programar (por exemplo, o botão HOME) – O LED vermelho pisca continuamente.
4.  Prima e solte o botão no comando original.
5. O LED pisca duas vezes para indicar que o botão foi programado corretamente.
6. Repita os passos 3 e 4 para cada botão que pretende programar. Lembre-se que pode programar a partir de vários comandos mas que só pode programar uma função por botão.

PROGRAMAR

7.  Quando tiver programado todas as funções de que precisa, mantenha premido o botão MAGIC até que o LED pisque duas vezes e se desligue.

DICAS

- Se os LED piscarem prolongadamente no passo 5, a função não foi programada corretamente. Volte a tentar a partir do passo 3.
- Se perceber que um ou mais botões não funcionam corretamente após a configuração, pode voltar a entrar no modo de programação a qualquer altura repetindo o processo a partir do passo 1.

PARA ELIMINAR UMA FUNÇÃO PROGRAMADA, O PROCEDIMENTO É O SEGUINTE:

1. Mantenha o botão MAGIC premido até o LED piscar duas vezes.
2. Prima 976 – o LED piscará duas vezes.
3. Prima o botão para eliminar duas vezes – o LED piscará duas vezes.

Repita o procedimento acima para cada botão que deseje eliminar.

A FUNCIONALIDADE NETTV



O Evolve possui um botão "NETTV" para ver TV digital, transmitida em stream pela Internet. Se o seu comando original já possuía um botão deste tipo (por exemplo, muitos televisores mais recentes possuem um botão Netflix), este botão poderá ser utilizado exatamente da mesma maneira que o botão do comando original. No entanto, se não tinha um botão deste tipo mas conseguia visualizar um

serviço de streaming, pode utilizar este botão como atalho programando um macro no mesmo. A maioria dos dispositivos AV ligados à Internet, como TVs inteligentes ou boxes de TV com streaming, possuem uma ou mais aplicações que podem ser executadas para permitir ver TV através da Internet. Exemplos: Netflix, YouTube, Amazon Prime, BBC iPlayer ou semelhantes.

Para programar o macro, em primeiro lugar precisa de saber qual o dispositivo que utiliza para aceder ao serviço e, em seguida, a sequência de botões que devem ser premidos para aceder sempre ao seu serviço preferido. Por exemplo, em algumas TVs Panasonic o Netflix é iniciado premindo o botão Apps, em seguida Menu para baixo duas vezes e, finalmente, o botão OK. Quando tiver determinado a sequência do seu dispositivo, siga os passos seguintes:

1. Sente-se em frente do dispositivo com ele ligado (não em standby)
2. Mantenha premido o botão NETTV até o LED piscar duas vezes e permanecer aceso
3. Prima agora a sequência de botões tal como o faria habitualmente. O comando operará o dispositivo e o macro ficará gravado em tempo real; deste modo, se o dispositivo demorar normalmente alguns segundos a reagir, não se preocupe.
4. Quando terminar a sequência (e o serviço de streaming se tiver iniciado no dispositivo), mantenha premido o botão NETTV até o LED piscar duas vezes e apagar-se. O macro está agora armazenado.

Dicas

- Certifique-se de que o Evolve está a operar o dispositivo em questão antes de programar
- Se o Macro não funcionar conforme esperado, basta repetir a mesma sequência para voltar a programar
- Ao programar, espere que o dispositivo responda primeiro; o comando lembrar-se-á da temporização

ITALIANO

TABELLA DEI TASTI

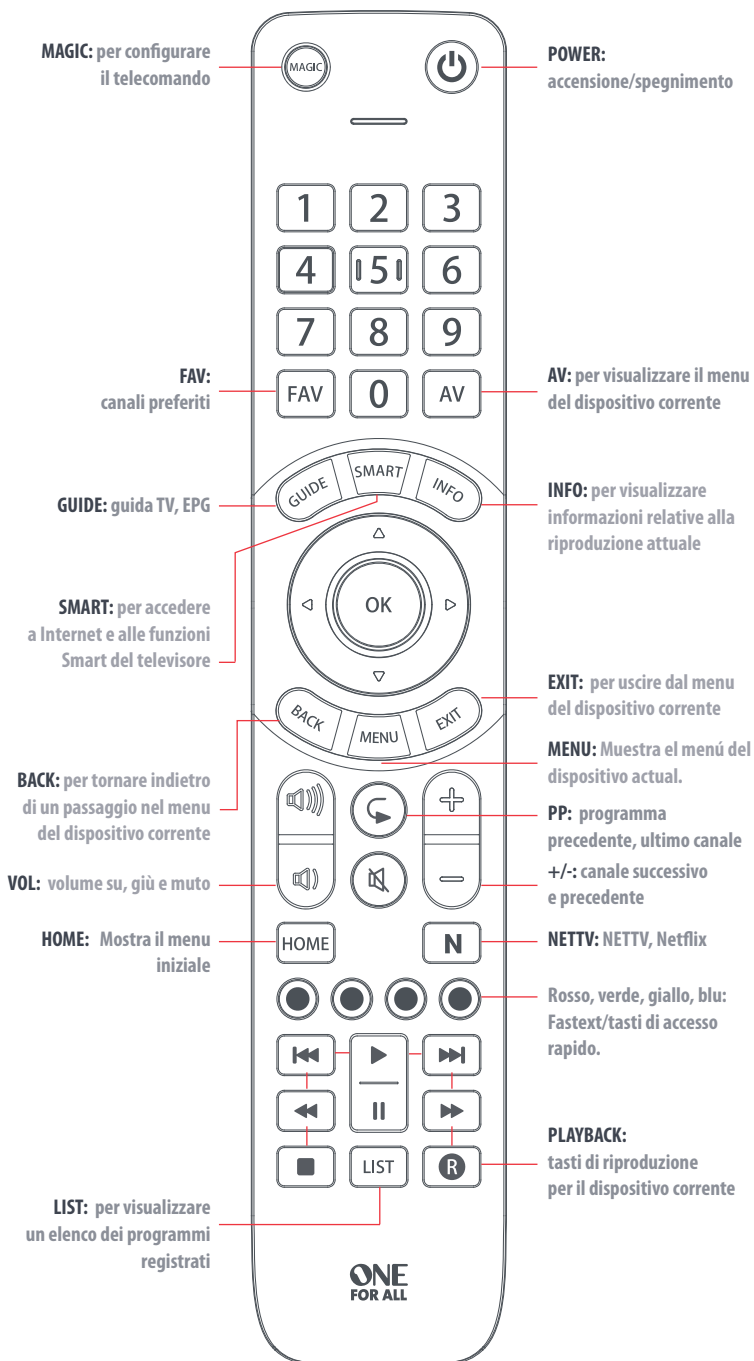

COME CONFIGURARE IL TELECOMANDO

A – SIMPLESET



SimpleSet è un modo rapido e semplice per configurare il telecomando in modo che controlli le marche più famose di ogni tipo di dispositivo con pochi tasti. In genere la configurazione richiede meno di un minuto per dispositivo. :

Per ogni tipo di dispositivo sono elencate le marche principali, ciascuna con un numero assegnato, ad esempio 6 per un televisore Samsung. Trovare il proprio dispositivo e marca nell'elenco seguente:

TV

1	Bush	6	Samsung
2	Grundig	7	Sharp
3	LG	8	Sony
4	Panasonic	9	TCL / Thomson
5	Philips	0	Toshiba





Per configurare il dispositivo

1. Attivare il dispositivo (non in standby) e rivolgere il telecomando OFA verso di esso.
 2.  Tenere premuto il tasto MAGIC finché il LED non lampeggia due volte.
 3.  Tenere premuto il numero corrispondente alla marca e al dispositivo come sopra elencati (ad esempio 6 per un televisore Samsung).
 4. Il telecomando invierà il segnale di alimentazione ogni 3 secondi finché il dispositivo non si spegne.
 5. Non appena il dispositivo si spegne, rilasciare il numero.
 6. Il LED lampeggerà due volte e si spegnerà. Il telecomando dovrebbe adesso poter controllare il dispositivo.
- Se uno o più tasti non funzionano come previsto, iniziare nuovamente la procedura a partire dal passaggio 1. Il telecomando utilizzerà il codice successivo presente in memoria.

COME CONFIGURARE IL TELECOMANDO

B – CONFIGURAZIONE TRAMITE CODICE

Se la marca non è elencata nella sezione A, è possibile configurare il dispositivo provando i codici singolarmente. Per svolgere questa operazione:

1. Attivare il dispositivo (non in standby).
 2.  Individuare la marca del dispositivo nell'elenco dei codici (pagine 74-77). I codici sono elencati in base al tipo di dispositivo.
 3.  Tenere premuto il tasto MAGIC finché il LED non lampeggia due volte.
 4.  Immettere il primo codice a 4 cifre elencato per la marca (ad esempio 4542 per un televisore Aiwa).
 5. Il LED lampeggerà due volte e si spegnerà.
 6.  Rivolgere adesso il telecomando verso il dispositivo e premere il tasto POWER.
 7. Se il dispositivo si spegne, il telecomando è pronto all'uso. In caso contrario, ripetere i passaggi dal 3 al 6 con il codice successivo presente nell'elenco.
- Alcuni codici sono simili. Se uno o più tasti non funzionano come previsto, iniziare nuovamente la procedura a partire dal passaggio 3 con il codice successivo dell'elenco.





ASSOCIAZIONE

È possibile associare al telecomando One For All qualsiasi funzione di qualunque altro telecomando. Ciò può essere utile se si desidera aggiungere allo ONE FOR ALL una o più funzioni mancanti dal telecomando precedente.

È anche possibile associare un intero dispositivo se non si riesce a trovare un codice.

Per l'associazione è necessario innanzitutto assicurarsi di disporre di tutti i telecomandi originali e che questi ultimi siano dotati di batterie funzionanti. Per associare le funzioni, il telecomando originale dovrebbe trovarsi a una distanza di circa 3 cm dal telecomando OFA ed essere rivolto verso quest'ultimo come mostrato di seguito:



1.  Tenere premuto il tasto MAGIC finché il LED non lampeggia due volte.
2.  Premere 975: il LED lampeggerà due volte.
3.  Premere e rilasciare il tasto a cui si desidera associare una funzione (ad esempio il tasto HOME). Il LED rosso lampeggerà in modo costante.
4.  Premere e rilasciare il tasto sul telecomando originale.
5. Il LED lampeggerà due volte per indicare che la funzione è stata associata correttamente al tasto.
6. Ripetere i passaggi 3 e 4 per tutti i tasti da configurare. Tenere presente che è possibile associare le funzioni a partire da diversi telecomandi, ma che a ogni tasto può corrispondere una sola funzione.

ASSOCIAZIONE

7.  Una volta apprese tutte le funzioni necessarie, premere e tenere premuto il tasto MAGIC finché il LED non lampeggia due volte e poi si spegne.

SUGGERIMENTI

- Se il LED lampeggia una volta in maniera prolungata al passaggio 5, la funzione non è stata associata correttamente. Ripetere la procedura a partire dal passaggio 3.
- Se uno o più tasti non funzionano correttamente dopo la configurazione, è possibile riattivare la modalità di apprendimento in qualsiasi momento ripetendo la procedura a partire dal passaggio 1.

PROCEDURA PER ELIMINARE UNA FUNZIONE ASSOCIATA:

1. Tenere premuto il tasto MAGIC finché il LED non lampeggia due volte.
2. Premere 976: il LED lampeggerà due volte.
3. Premere due volte il tasto da eliminare: il LED lampeggerà due volte.

Ripetere questa procedura per tutti i tasti da eliminare.

LA FUNZIONE NETTV

N

Lo Evolve dispone di un tasto "NETTV" per la visualizzazione della TV digitale in streaming su Internet. Se sul telecomando originale è presente un tasto con questo scopo, ad esempio esiste un tasto Netflix in numerosi televisori di ultima generazione, questo tasto funzionerà in modo identico al tasto sul telecomando originale.

Se sul telecomando originale non esiste un tasto specifico, ma è possibile guardare un servizio in streaming, questo tasto può fungere da scelta rapida se si programma una macro. La maggior parte dei dispositivi AV collegati a Internet, ad esempio Smart TV o Set-Top-Box in streaming, dispone di una o più applicazioni che consentono di accedere alla visione TV tramite Internet, ad esempio Netflix, YouTube, Amazon Prime, BBC iPlayer e altri ancora.

Per programmare la macro, è necessario innanzitutto conoscere il dispositivo utilizzato per accedere al servizio, quindi la sequenza di tasti da premere per richiamare sempre il servizio preferito, ad esempio alcuni televisori Panasonic avviano Netflix premendo il tasto Apps, quindi il menu Giù due volte, infine il tasto OK.

Una volta determinata la sequenza per il dispositivo, attenersi alla seguente procedura:

1. Sedersi davanti al dispositivo acceso (non in standby).
2. Tenere premuto il tasto NETTV fino a quando il LED non lampeggia due volte e rimane acceso.
3. A questo punto utilizzare la sequenza di tasti nel modo usuale. Il telecomando azionerà il dispositivo e la macro verrà registrata in tempo reale, quindi in genere bastano pochi secondi prima che il dispositivo risponda ai comandi.
4. Una volta terminata la sequenza e avviato il servizio in streaming sul dispositivo, tenere premuto il tasto NETTV fino a quando il LED non lampeggia due volte e si spegne. A questo punto la macro è memorizzata.

Suggerimenti

- Assicurarsi che lo Evolve stia azionando il dispositivo corretto prima di eseguire la programmazione
- Se la macro non funziona nel modo previsto, è possibile ripetere la stessa sequenza per eseguire la riprogrammazione.
- Durante la programmazione, attendere prima che il dispositivo risponda ai comandi e che

NEDERLANDS

LIJST MET TOETSEN

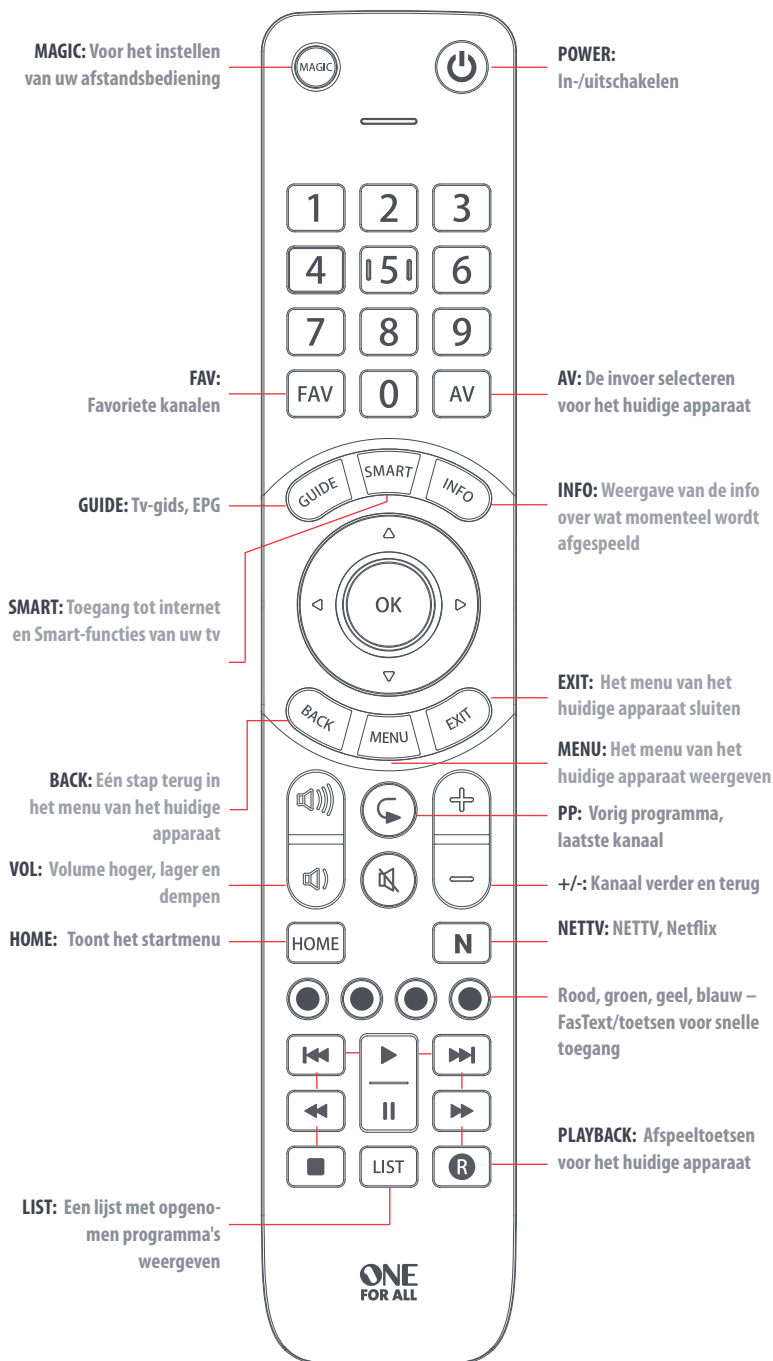

UW AFSTANDSBEDIENING INSTELLEN

A – SIMPLESET



SimpleSet is een snelle en eenvoudige manier voor het instellen van de afstandsbediening voor de populairste merken van elk apparaattype. Dit doet u met slechts enkele drukken op de knop, meestal binnen een minuut per apparaat.

Voor elk apparaattype is er een lijst met de topmerken. Aan elk merk is een nummer toegewezen, bijvoorbeeld 6 voor een Samsung-tv. Ga naar uw apparaat en merk in de volgende lijst:

TV

1	Bush	6	Samsung
2	Grundig	7	Sharp
3	LG	8	Sony
4	Panasonic	9	TCL / Thomson
5	Philips	0	Toshiba

Uw apparaat instellen

- Schakel uw apparaat in (niet in stand-by) en richt de OFA-afstandsbediening op het apparaat.
 -  Houd de toets MAGIC ingedrukt totdat het lampje twee keer knippert.
 -  Houd het cijfer voor het merk en het apparaat ingedrukt. Zie hiervoor de lijst hierboven (bijvoorbeeld 6 voor een tv van het merk Samsung).
 - De afstandsbediening verzendt het aan/uit-signaal iedere 3 seconden, totdat het apparaat wordt uitgeschakeld.
 - Laat het cijfer los, zodra het apparaat wordt uitgeschakeld.
 - Het lampje knippert twee keer en gaat vervolgens uit. Uw apparaat wordt nu door de afstandsbediening bestuurd.
- Als een of meer toetsen niet werken zoals u verwacht, begint u opnieuw bij stap 1. De afstandsbediening start met de volgende code in het geheugen.

UW AFSTANDSBEDIENING INSTELLEN

B – VIA EEN CODE INSTELLEN

Als uw merk niet in de lijst in sectie A staat, kunt u het apparaat instellen via afzonderlijke codes. Dit doet u als volgt:

- Schakel uw apparaat in (niet op stand-by).
 -  Zoek het merk van uw apparaat in de codelijst (pagina 74-77). Codes worden weergegeven per apparaattype.
 -  Houd de toets MAGIC ingedrukt totdat het lampje twee keer knippert.
 - | | | | |
|---|-----|---|---|
| 4 | 151 | 4 | 2 |
|---|-----|---|---|

 Voer de eerste 4-cijferige code voor uw merk in (bijvoorbeeld 4542 voor een Aiwa-tv).
 - Het lampje knippert twee keer en gaat vervolgens uit.
 -  Richt de afstandsbediening vervolgens op uw apparaat en druk op de toets POWER.
 - Als het apparaat wordt uitgeschakeld, kunt u uw afstandsbediening gebruiken. Als dit niet het geval is, herhaalt u stap 3 t/m 6 met de volgende code in de lijst.
- Sommige codes lijken erg op elkaar. Als een of meer toetsen niet werken zoals u verwacht, begint u opnieuw bij stap 3 met de volgende code in de lijst.

PROGRAMMEREN

U kunt elke functie van een werkende afstandsbediening programmeren op de One For All afstandsbediening. Dit kan handig zijn als u een of meer functies van uw oorspronkelijke afstandsbediening mist, en u deze wilt toevoegen aan de ONE FOR ALL.

U kunt ook een heel apparaat programmeren als u de code niet kunt vinden.

Programmeer als volgt. Zorg er allereerst voor dat u alle originele afstandsbedieningen bij de hand hebt en dat de batterijen niet leeg zijn of ontbreken. Als u functies wilt programmeren, moet u de originele afstandsbediening op een afstand van ongeveer 3 cm op de OFA-afstandsbediening richten, zoals u hieronder ziet:



-  Houd de toets MAGIC ingedrukt totdat het lampje twee keer knippert.
- | | | |
|---|-----|---|
| 4 | 151 | 6 |
| 7 | 8 | 9 |

 Toets 975 in. Het lampje knippert twee keer.
- | | |
|------|---|
| HOME | N |
| ● | ● |

 Druk op de toets die u wilt programmeren en laat deze los (bijvoorbeeld de toets HOME). Het rode lampje blijft knipperen.
- | | | |
|------|---|----|
| 7 | 8 | 9 |
| HOME | 0 | AV |

 Druk op de toets op de originele afstandsbediening en laat deze los.
- Het lampje knippert twee keer om aan te geven dat de toets is geprogrammeerd.
- Herhaal stap 3 en 4 voor elke toets die u wilt programmeren. Let op: u kunt toetsen van meerdere afstandsbedieningen programmeren, maar per toets kunt u slechts één functie gebruiken.

PROGRAMMEREN

7.



Wanneer u alle gewenste functies hebt geprogrammeerd, houdt u de toets MAGIC ingedrukt totdat het lampje twee keer knippert en uit gaat.

TIPS

- Als het lampje bij stap 5 één keer lang knippert, is de functie niet juist geprogrammeerd. Begin opnieuw bij stap 3.
- Als een of meerdere toetsen na het instellen niet goed werken, kunt u de toetsen altijd opnieuw programmeren door de procedure vanaf stap 1 te herhalen.

ALS U EEN GEPROGRAMMEERDE FUNCTIE WILT WIJZIGEN, VOLGT U DEZE PROCEDURE:

1. Houd de toets MAGIC ingedrukt totdat het lampje twee keer knippert.
2. Toets 976 in. Het lampje knippert twee keer.
3. Druk twee keer op de toets waarvan u de functie wilt verwijderen. Het lampje knippert twee keer.

Herhaal de bovenstaande procedure voor elke toets waarvan u de functie wilt verwijderen.

DE FUNCTIE NETTV

N



De Evolve heeft een "NETTV"-toets voor het bekijken van digitale tv, gestreamd via internet. Als uw originele afstandsbediening al een toets voor deze functie heeft - vele nieuwere tv's hebben een Netflix-toets bijvoorbeeld - dan doet deze toets precies hetzelfde als de toets op uw originele afstandsbediening. Als u niet zo'n toets heeft, maar wel de mogelijkheid wilt hebben om een streamingdienst te

bekijken, kunt u deze toets gebruiken als een snelkoppeling door een macro te programmeren. De meeste audiovisuele apparaten die met internet zijn verbonden, zoals Smart tv's of settop-boxen met streamingfuncties hebben een of meer toepassingen die ze kunnen gebruiken om tv via internet te bekijken. Voorbeelden hiervan zijn Netflix, YouTube, Amazon Prime, BBC iPlayer of soortgelijke kanalen.

Om de macro te programmeren, moet u eerst weten welk apparaat u gebruikt om de dienst te openen en vervolgens moet u weten welke volgorde toetsen u moet indrukken om altijd de dienst van uw voorkeur op te roepen. Bijvoorbeeld: sommige Panasonic-tv's starten Netflix door op de Apps-toets te drukken, dan twee keer op menu omlaag en tot slot op de OK-toets. Zodra u de volgorde van uw apparaat hebt bepaald, volgt u deze stappen:

1. Ga voor uw toestel zitten en schakel hem in (niet op stand-by)
2. Houd de NETTV-toets ingedrukt, totdat het lampje twee keer knippert en blijft branden.
3. Voer nu de volgorde van toetsen precies zo uit zoals u anders zou doen. De afstandsbediening stuurt uw apparaat en de macro wordt in real time opgenomen - het is dus normaal dat het een paar seconden duurt voordat uw apparaat reageert. Dit is geen fout.
4. Zodra u de volgorde heeft afgerond - en de streamingdienst op uw apparaat is gestart - houdt u de toets NETTV vast totdat het lampje twee keer knippert en uit gaat. De macro is nu opgeslagen.

Tips

- Zorg dat de Evolve het apparaat in kwestie bestuurt, voordat u hem programmeert.
- Als de macro niet blijkt te werken zoals verwacht, kunt u dezelfde volgorde herhalen om de macro te herprogrammeren.
- Bij het programmeren moet u eerst wachten tot uw apparaat reageert, de afstandsbediening onthoudt de timing.

DANSK

TABEL OVER KNAPPER

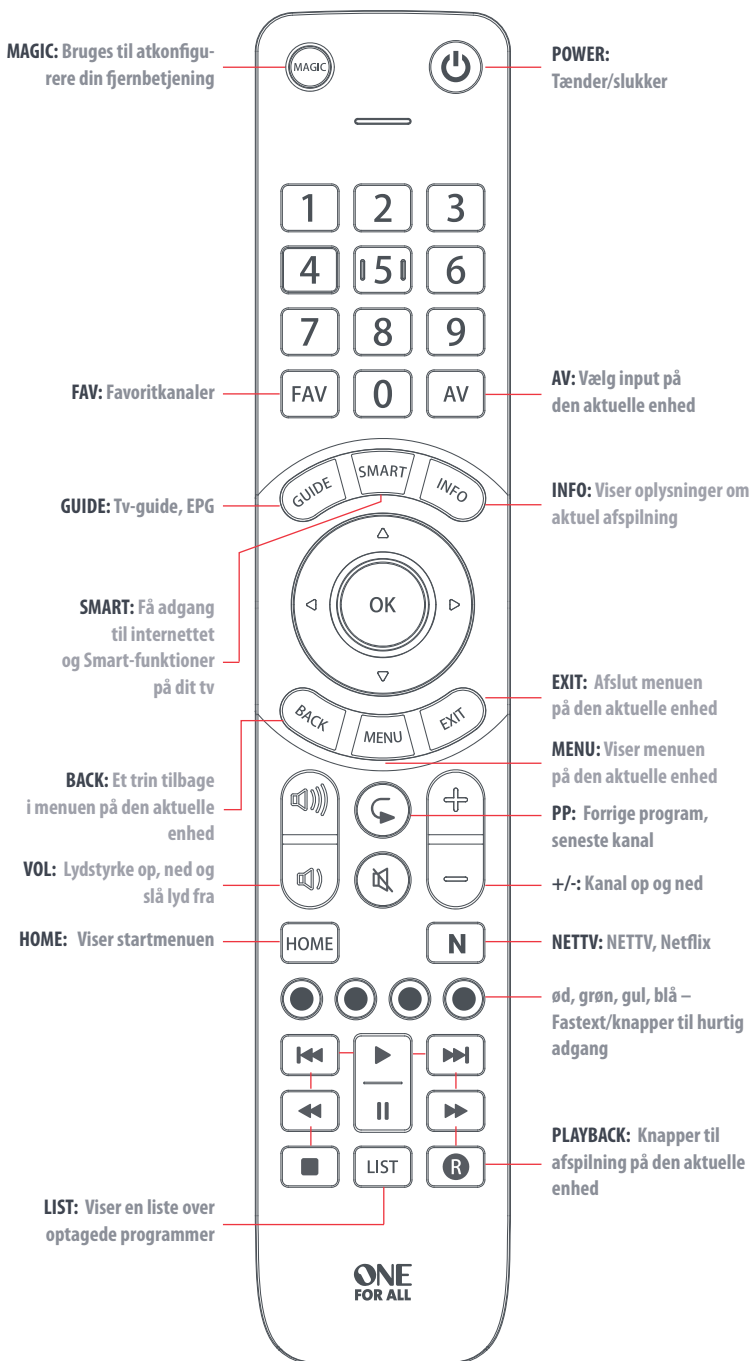

SÅDAN KONFIGURERER DU DIN FJERNBETJENING

A – SIMPLESET



SimpleSet er en hurtig og nem måde at konfigurere din fjernbetjening til at styre de mest populære mærker indenfor hver enhedstype ved blot at trykke på nogle få knapper, og det tager typisk under ét minut pr. enhed.

For hver enhedstype er der en liste over de bedste mærker, hver med et tildelt nummer, f.eks. 6 for et Samsung tv. Find din enhed og dit mærke på den efterfølgende liste:

TV

1	Bush	6	Samsung
2	Grundig	7	Sharp
3	LG	8	Sony
4	Panasonic	9	TCL / Thomson
5	Philips	0	Toshiba



Sådan konfigurerer du din enhed

1. Tænd for din enhed (ikke på standby), og peg OFA-fjernbetjeningen mod den.
 2.  Hold MAGIC nede, indtil LED'en blinker to gange.
 3.  Hold nede på tallet for dit mærke og din enhed som anført herover (f.eks. 6 for Samsung tv).
 4. Fjernbetjeningen vil sende signal hvert 3. sekund, indtil din enhed slukker.
 5. Slip tallet, så snart din enhed slukker.
 6. LED'en blinker to gange og slukker. Du kan nu styre din enhed med fjernbetjeningen.
- Hvis du oplever, at én eller flere knapper ikke virker, som du forventede, skal du starte igen fra trin 1 – fjernbetjeningen vil starte fra den næste kode i hukommelsen.

SÅDAN KONFIGURERER DU DIN FJERNBETJENING

B – INDSTILLING VED HJÆLP AF KODE

Hvis dit mærke ikke er anført i afsnit A, kan du indstille din enhed ved at prøve koderne individuelt. Sådan gør du:

1. Tænd for din enhed (ikke på standby).
 2.  Find mærket for din enhed på listen over koder (side 74-77). Koder er nævnt efter enhedstype.
 3.  Hold MAGIC nede, indtil LED'en blinker to gange.
 4.  Indtast den første 4-cifrede kode, der er anført for dit mærke (f.eks. 4542 for et Aiwa tv).
 5. LED'en blinker to gange og slukker.
 6.  Ret nu fjernbetjeningen mod din enhed, og tryk på knappen POWER.
 7. Hvis enheder slukker, er din fjernbetjening klar til brug. Hvis ikke, skal du gentage trin 3-6 med den næste kode på listen.
- Nogle koder er meget ens. Hvis du oplever, at én eller flere knapper ikke virker, som du forventede, skal du starte igen fra trin 3 med den næste kode på listen.





INDLÆRING

Din One For All-fjernbetjening kan indlære enhver funktion fra en hvilken som helst anden funktionel fjernbetjening. Dette kan være nyttigt, hvis du mangler en eller flere funktioner fra din oprindelige fjernbetjening og gerne vil tilføje disse til din ONE FOR ALL.

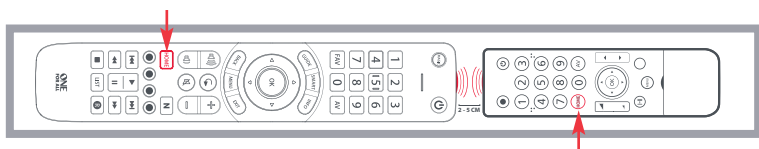
Du kan også indlære funktioner fra en komplet enhed, hvis du ikke kan finde en kode.

For at indlære en funktion skal du først sørge for, at du har alle de originale fjernbetjeninger ved hånden og at deres batterier virker. For at indlære funktioner skal den oprindelige fjernbetjening være ca. 3 cm fra OFA-fjernbetjeningen og pege mod den som vist herunder:



1.  Hold MAGIC nede, indtil LED'en blinker to gange.
2.  Tryk 975 – LED'en blinker to gange.
3.  Tryk på den knap, du ønsker skal lære en funktion, og slip den igen (f.eks. knappen HOME) – den røde LED blinker konstant.
4.  Tryk på knappen på den oprindelige fjernbetjening, og slip den igen.
5. Den røde LED blinker to gange for at indikere, at knappen har indlært funktionen korrekt.
6. Gentag trin 3 og 4 for hver knap, du vil indlære en funktion på – husk, at du kan indlære funktioner fra flere fjernbetjeninge, men kun én funktion pr. knap.

INDLÆRING

7.  Når du har indlært alle de funktioner, du har brug for, skal du trykke på knappen MAGIC og holde den nede, indtil LED'en blinker to gange og slukker.

TIPS

- Hvis LED'erne viser ét langt blink i trin 5, blev funktionen ikke indlært korrekt, og du skal prøve igen fra trin 3.
- Hvis du oplever, at én eller flere knapper ikke virker korrekt, efter du har indstillet dem, kan du til enhver tid gå tilbage til tilstanden indlæring og gentage proceduren fra trin 1.

SÅDAN LETTER DU EN INDLÆRT FUNKTION:

1. Hold MAGIC nede, indtil LED'en blinker to gange.
2. Ved hjælp af knappen MODE skal du sørge for, at LED'en for den enhed, du vil slette funktionerne fra, er tændt.
3. Tryk 976 – LED'en blinker to gange.
4. Tryk på knappen to gange for at slette – LED'en blinker to gange.

Gentag ovennævnte procedure for hver knap, du vil slette.

NY NETTV-FUNKTION

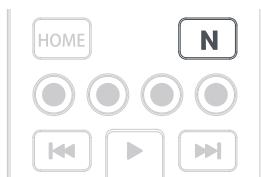
N

Evolve indeholder knappen "NETTV", der giver mulighed for at se digitalt tv streamet over internettet. Hvis der allerede var en knap til dette på din oprindelige fjernbetjening - f.eks. har mange nyere tv'er en Netflixknap - har denne knap præcis den samme funktion som på din oprindelige fjernbetjening. Hvis du imidlertid ikke har haft adgang til en sådan knap, men stadig har haft mulighed for at se en

streamingtjeneste, kan du bruge denne knap som en genvej ved at programmere en makro på den. De fleste AV-enheder, der har forbindelse til internettet, såsom Smart TV'er eller STB'er til streaming, har en eller flere applikationer, de kan køre for at få adgang til at se tv via internettet. Eksempler herpå er Netflix, YouTube, Amazon Prime, BBC iPlayer eller lignende.

For at programmere makroen skal du først vide, hvilken enhed du bruger til at få adgang til tjenesten, og herefter skal du kende den sekvens af knapper, du skal trykke på for altid at få den tjeneste frem, du foretrækker. På nogle Panasonic tv'er starter Netflix f.eks., hvis der trykkes på knappen Apps key, derefter to gange på Menu Down og endelig på knappen OK. Følg disse trin, når du har fastslået sekvensen for din enhed:

1. Sid foran enheden, mens den er tændt (ikke på standby).
2. Hold knappen NETTV nede, indtil LED'en blinker to gange og lyser konstant.
3. Udfør nu sekvensen af knapper præcis som normalt. Fjernbetjeningen styrer nu din enhed, og makroen optages i realtid - så ingen grund til bekymring, hvis det normalt tager nogle få sekunder for din enhed at reagere.
4. Når du har fuldendt sekvensen - og streamingtjenesten er startet på din enhed - skal du holde knappen NETTV nede, indtil LED'en blinker to gange og slukker. Makroen er nu gemt.

Tips

- Før du programmerer, skal du sørge for, at din Evolve styrer den enhed, du ønsker.
- Hvis det viser sig, at makroen ikke virker som forventet, kan du blot gentage den samme sekvens for at programmere den igen.
- Når du programmerer, skal du vente på, at enheden reagerer. Fjernbetjeningen husker timingen.

NORSK

TABELL OVER KNAPPER

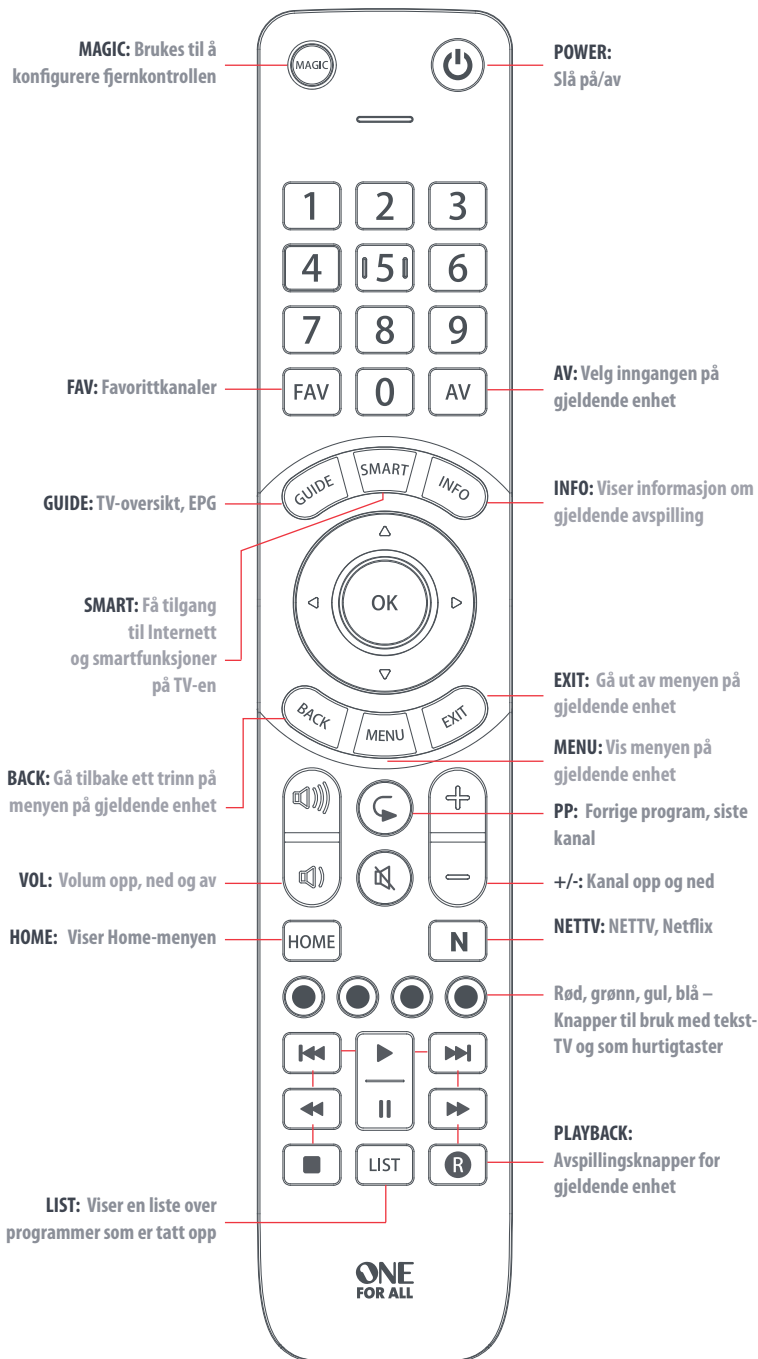

HVORDAN KONFIGURERE FJERNKONTROLLEN

A – SIMPLESET



SimpleSet er en rask og enkel måte å konfigurere fjernkontrollen på, og fungerer med de mest populære merkene av hver enhetstype. Du trenger bare noen få knappetrykk, og er vanligvis unnagjort på under et minutt per enhet.

For hver enhetstype finnes det en liste over de vanligste merkene. Hvert merke er tilordnet et nummer, for eksempel 6 for en TV fra Samsung. Finn frem til din enhet og merke på listen nedenfor:

TV

1	Bush	6	Samsung
2	Grundig	7	Sharp
3	LG	8	Sony
4	Panasonic	9	TCL / Thomson
5	Philips	0	Toshiba





Konfigurere TV-en

- Slå på TV-en (ikke på standby), og rett OFA-fjernkontrollen mot den.
 -  Hold nede MAGIC-knappen til lampen blinker to ganger.
 -  Hold nede tallet for merkenavnet og enheten som står på listen over (f.eks. 6 hvis du har Samsung-TV).
 - Fjernkontrollen vil sende PÅ/AV-kommandoen hvert 3 sekund til enheten slår seg av.
 - Så fort enheten slår seg av, slipper du tallet.
 - Lampen vil blinke to ganger og deretter slukne. Fjernkontrollen skal nå kunne styre enheten.
- Hvis du finner ut at én eller flere av knappene ikke fungerer som forventet, starter du på nytt fra trinn 1 – fjernkontrollen starter med den neste koden i minnet.

HVORDAN KONFIGURERE FJERNKONTROLLEN

B – KONFIGURERE MED KODE

Hvis merkenavnet for din enhet ikke står på listen i avsnitt A, kan du konfigurere enheten ved å prøve koder individuelt. For å gjøre dette:

- Slå på enheten (ikke på standby).
 -  Finn merkenavnet på enheten din i kodelisten (sidene 74-77). Kodene er oppført etter enhetstype.
 -  Hold nede MAGIC-knappen til lampen blinker to ganger.
 -  Skriv inn den første firesifrede koden som står oppgitt ved merkenavnet (f.eks. 4542 for en Aiwa-TV).
 - Lampen vil blinke to ganger og deretter slukne.
 -  Sikt nå fjernkontrollen mot enheten, og trykk på PÅ/AV-knappen.
 - Hvis enheten slår seg av, er fjernkontrollen klar til bruk. Hvis ikke gjentar du trinn 3-6 med den neste koden i listen.
- Enkelte koder er ganske like. Hvis du finner ut at én eller flere av knappene ikke fungerer som forventet, starter du på nytt fra trinn 3 – fjernkontrollen vil starte med den neste koden i minnet.





INNLÆRING

One For All-fjernkontrollen kan lære alle slags funksjoner fra enhver annen fungerende fjernkontroll. Dette kan være nyttig hvis du savner én eller flere funksjoner fra den gamle fjernkontrollen din og gjerne vil legge dem til på ONE FOR ALL.

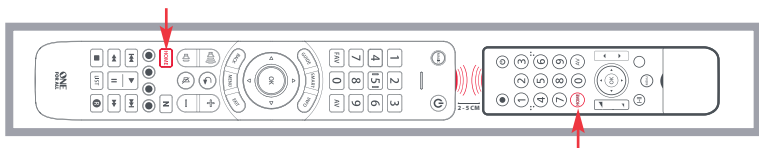
Du kan også lære inn en hel enhet hvis du ikke finner en kode.

Når du skal lære inn funksjonalitet, må du først sørge for at du har alle de originale fjernkontrollene fremme, og at de ikke er tomme for batteri. For å lære funksjoner må den originale fjernkontrollen være omtrent 3 cm fra OFA-fjernkontrollen, og peke mot den som vist under:



-  Hold nede MAGIC-knappen til lampen blinker to ganger.
-  Trykk på 975 – lampen blinker to ganger.
-  Trykk og slipp knappen du vil skal lære en funksjon (for eksempel HOME-knappen) – den røde lampen blinker kontinuerlig.
-  Trykk og slipp knappen på den originale fjernkontrollen.
- Lampen vil blinke to ganger for å vise at knappen har blitt lært riktig.
- Gjenta trinn 3 og 4 for hver knapp du vil lære inn – og husk at du kan lære fra forskjellige fjernkontroller, men bare én funksjon per knapp.

INNLÆRING

7.  Når du har lært inn alle funksjonene du ønsker, trykker og holder du på MAGIC-knappen til lampen blinker to ganger og slukner.

TIPS

- Hvis lampen viser ett langt blink ved trinn 5, betyr det at funksjonen ikke ble lært inn på riktig måte. Prøv på nytt fra trinn 3.
- Hvis du finner ut at én eller flere knapper ikke fungerer riktig etter konfigurasjonen, kan du angi læremodusen på nytt når som helst ved å gjenta prosedyren fra trinn 1.

HVIS DU VIL SLETTE EN INNLÆRT FUNKSJON, GJØR DU SLIK:

1. Hold nede MAGIC-knappen til lampen blinker to ganger.
2. Trykk på 976 – lampen blinker to ganger.
3. Trykk på sletteknappen to ganger – lampen blinker to ganger.

Gjenta denne fremgangsmåten for hver knapp du vil slette.

NETTV-FUNKSJONEN

N

Evolve kommer med en knapp for «NETTV» som lar deg se på digital TV over Internett. Hvis den opprinnelige fjernkontrollen allerede hadde en knapp for dette – mange nye TV-er har for eksempel en Netflix-knapp – så vil denne knappen utføre akkurat det samme som knappen på den opprinnelige fjernkontrollen. Hvis du ikke hadde en slik knapp, men du allikevel hadde mulighet til å se på en tjeneste over Internett, så kan

du bruke denne knappen som en snarvei ved å programmere en makro på den. De fleste AV-enhetene som er tilkoblet Internett, slik som Smart TV-er eller dekodere for Internett-strømming, har én eller flere programmer som kan kjøres for å få tilgang til TV over Internett. Noen eksempler er Netflix, YouTube, Amazon Prime, BBC iPlayer eller liknende.

For å programmere makroen må du først vite hvilken enhet det er du bruker for tilgang til tjenesten, og dette rekkefølgen av knappetrykk som åpner den foretrukne tjenesten, noen Panasonic TV-er vil for eksempel starte Netflix ved å trykke på Apps-knappen, deretter Meny Ned to ganger og til slutt OK-knappen.

Når du har avgjort rekkefølgen for din enhet følger du disse trinnene:

1. Sett deg ned foran enheten når den er slått på (ikke i standby).
2. Hold inne NETTV-knappen til lampen blinker to ganger for forblir tent.
3. Utfør deretter knapperekkefølgen nøyaktig som du ellers gjør. Fjernkontrollen styrer enheten og makroen spilles inn i sanntid, så hvis det tar noen sekunder før enheten reagerer så er dette helt normalt.
4. Når du har fullført rekkefølgen, og tjenesten for Internett-strømming har startet på enheten, holder du inne NETTV-knappen til lampen blinker to ganger og slukkes. Makroen er nå lagret.

Tips

- Påse at Evolve styrer den aktuelle enheten før programmeringen.
- Hvis makroen ikke fungerer som forventet så kan du gjenta den samme rekkefølgen for å programmere på nytt.
- Når du programmerer må du vente til enheten reagerer, fjernkontrollen husker hvor lang tid det tar.

SVERIGE

KNAPPBESKRIVNINGAR

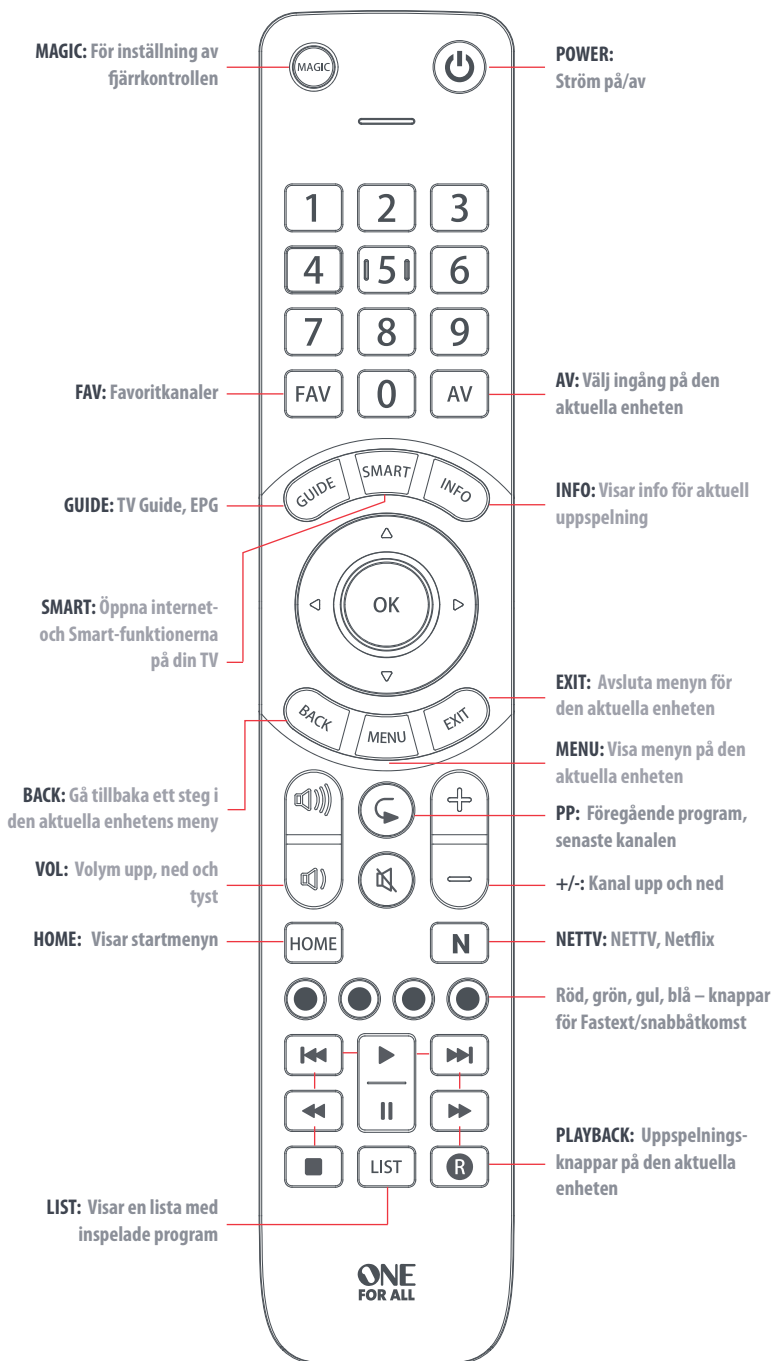

SÅ HÄR STÄLLER DU IN FJÄRRKONTROLLEN

A – SIMPLESET

SimpleSet är ett snabbt och enkelt sätt att konfigurera fjärrkontrollen för att styra de mest populära märkena för varje enhetstyp med bara några knapptryckningar, vanligtvis under en minut per enhet. För varje enhetstyp finns det en lista över de främsta fabrikaten, där vart och ett har ett nummer tilldelat, exempelvis 6 för en Samsung-TV. Leta upp enheten och fabrikatet i listan som visas nedan:

TV

1	Bush	6	Samsung
2	Grundig	7	Sharp
3	LG	8	Sony
4	Panasonic	9	TCL / Thomson
5	Philips	0	Toshiba

Ställa in enheten





- Slå på enheten (inte standby). Rikta OFA-fjärrkontrollen mot den.
 -  Håll in knappen MAGIC tills LED-lampan blinkar två gånger.
 - | | | |
|---|---|---|
| 4 | 5 | 6 |
| 7 | 8 | 9 |

 Håll ned siffran för varumärket och enheten så som de visas ovan (t.ex. 6 för Samsung-TV).
 - Fjärrkontrollen skickar ut ström var tredje sekund tills enheten stängs av.
 - Så fort enheten stängs av försvinner siffran.
 - Lysdioden blinkar två gånger och släcks sedan. Fjärrkontrollen ska nu styra enheten.
- Om du upptäcker att en eller flera tangenter inte fungerar som tänkt börjar du om igen från steg 1 – fjärrkontrollen startar med nästa kod i minnet.

SÅ HÄR STÄLLER DU IN FJÄRRKONTROLLEN

B – STÄLLA IN MED EN KOD

Om ditt varumärke inte är med i avsnitt A kan du installera enheten genom att testa koderna individuellt. Så här gör du:

- Slå på enheten (inte i standby).
 -  Leta upp varumärket för enheten i kodlistan (sidorna 74-77). Koderna är sorterade efter enhetstyp.
 -  Håll in knappen MAGIC tills LED-lampan blinkar två gånger.
 -  Ange den första 4-siffriga koden som visas för varumärket (t.ex. 4542 för Aiwa-TV).
 - Lysdioden blinkar två gånger och släcks sedan.
 -  Rikta nu fjärrkontrollen mot enheten och tryck på strömtangenten.
 - Om enheten stängs av är din fjärrkontroll redo att användas. Annars upprepar du steg 3-6 med nästa kod i listan.
- Vissa koder är ganska lika varandra. Om du upptäcker att en eller flera tangenter inte fungerar som tänkt börjar du om igen från steg 3 med nästa kod i listan.





PROGRAMMERING

Du kan programmera One For All med valfri funktion från en annan (fungerande) fjärrkontroll. Detta kan vara praktiskt om du saknar en eller flera funktioner på originalfjärrkontrollen och vill lägga till dem till ONE FOR ALL.

Du kan även programmera en komplett enhet om du inte hittar en kod.

För att programmera ska du alltid ha originalfjärrkontrollen nära till hands och ha batterierna inkopplade. För att programmera funktioner ska originalfjärrkontrollen vara riktad omkring 3 cm från OFA-fjärrkontrollen och riktad så som visas nedan:



-  Håll in knappen MAGIC tills LED-lampan blinkar två gånger.
-  Tryck på 975 – lysdioden blinkar två gånger.
-  Tryck på och släpp tangenten du vill programmera en funktion till (exempelvis HOME-tangenten) – Den röda lysdioden blinkar oavbrutet.
-  Tryck på och släpp överensstämmande knapp på originalfjärrkontrollen.
- LED-lampan blinkar två gånger för att indikera att knappen har programmerats korrekt.
- Upprepa steg 3 och 4 för varje tangent du vill programmera – kom ihåg att du kan göra programmeringar från flera fjärrkontroller, men bara en funktion per tangent.

PROGRAMMERING

7.  När du har programmerat alla funktioner du behöver trycker du på MAGIC tills den röda LED-lampan blinkar två gånger och släcks.

TIPS

- Om lysdioderna blinkar en gång långsamt i steg 5, har funktionen inte programmerats korrekt. Försök igen från steg 3.
- Om du upptäcker att en eller flera tangenter inte fungerar korrekt efter konfigurationen kan du öppna programmeringsläget igen när som helst genom att upprepa proceduren från steg 1.

SÅ HÄR TAR DU BORT EN PROGRAMMERAD FUNKTION:

1. Håll in knappen MAGIC tills LED-lampan blinkar två gånger.
2. Tryck på 976 – lysdioden blinkar två gånger.
3. Tryck på knappen två gånger för att radera – LED-lampan blinkar två gånger.

Upprepa proceduren ovan för varje tangent du vill radera.

NETTV-FUNKTIONEN



Evolve har en "NETTV"-tangent för visning av digital TV, som strömmas över internet. Om din ursprungliga fjärrkontroll redan har en tangent för detta - exempelvis har många nyare TV-apparater en Netflix-tangent - fungerar den här tangenten på exakt samma sätt som tangenten på din ursprungliga fjärrkontroll. Om du inte har en sådan här tangent, men fortfarande har möjligheten att titta på en

strömmande tjänst, kan du använda den här tangenten som en genväg genom att programmera ett makro på den. De flesta AV-enheter som är anslutna till Internet, exempelvis Smart TV-apparater eller strömmande STB-boxar har en eller flera applikationer de kan köra på TV:n som visas via internet. Exempel på dessa kan vara Netflix, YouTube, Amazon Prime, BBC iPlayer etc.

För att programmera makrot behöver du först känna till enheten du använder för att få åtkomst till tjänsten och sedan tangentsekvensen du behöver trycka in för att alltid visa den tjänst du önskar. Exempelvis startar vissa TV-apparater från Panasonic Netflix om du trycker på apptangenten och sedan nedåtpilen två gånger, samt slutligen OK-tangenten.

När du har fastställt sekvensen för enheten ska du följa stegen nedan:

1. Sitt framför enheten med den påslagen (inte i standby).
2. Håll ned NETTV-tangenten tills LED-lampan blinkar två gånger och förblir tänd.
3. Nu kan du trycka på tangentsekvensen exakt som du normalt sett gör. Fjärrkontrollen styr din enhet och makrot registreras i realtid. Det tar normalt sett några sekunder för din enhet att reagera. Oroa dig inte.
4. När du har slutfört sekvensen och strömningstjänsten har startat på din enhet ska du hålla ned NETTV-tangenten tills LED-lampan blinkar två gånger och sedan slocknar. Makrot lagras nu.

Tips

- Kontrollera att Evolve styr enheten i fråga före programmeringen
- Om du upptäcker att makrot inte fungerar som väntat kan du upprepa samma sekvens för omprogrammering
- Vid omprogrammering ska du vänta på att enheten ska svara först, så lagrar fjärrkontrollen tidsinställningen.

SUOMI

PAINIKETAULUKKO

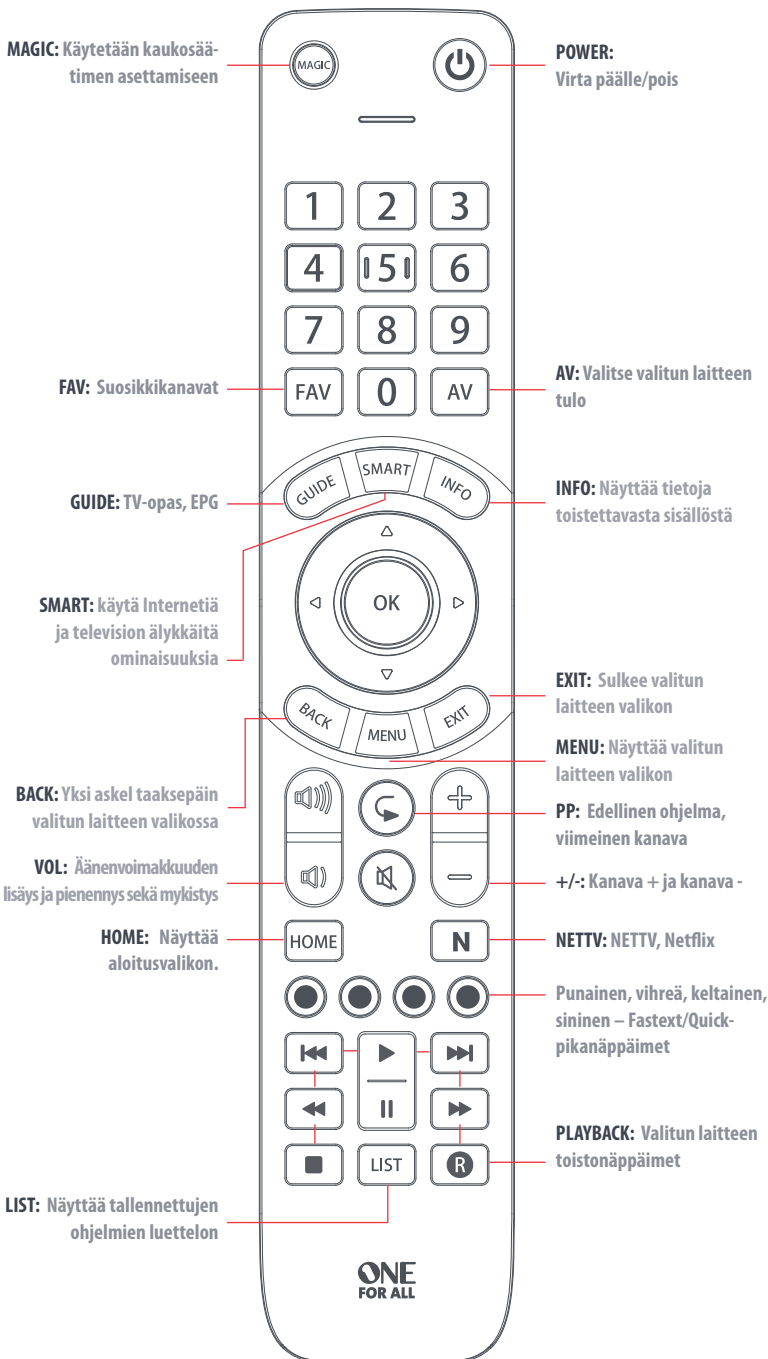

KAUKOSÄÄTIMEN ASETTAMINEN

A – SIMPLESET

SimpleSet on nopea ja helppo tapa asettaa kaukosäädin kunkin laitetyypin suosituimpia merkkejä varten vain muutamalla painalluksella.

Kutakin laitetyyppiä kohden on luettelo huippumerkeistä, joista jokaiseen liittyy numero, esimerkiksi 6 Samsung TV:hen. Etsi laitteesi ja merkkisi seuraavasta luettelosta:

TELEVISIO

1	Bush	6	Samsung
2	Grundig	7	Sharp
3	LG	8	Sony
4	Panasonic	9	TCL / Thomson
5	Philips	0	Toshiba

Laitteen asettaminen





- Käynnistä laite (ei valmiustilaan) ja osoita OFA-kaukosäätimellä sitä kohti.
 -  Paina MAGIC-painiketta, kunnes merkkivalo vilkahtaa kahdesti.
 - | | | |
|---|---|---|
| 4 | 5 | 6 |
| 7 | 8 | 9 |

 Pidä painettuna yllä mainittua merkin ja laitteen numeroa (esim. 6 Samsung TV:lle).
 - Kaukosäädin lähettää virtasignaalin 3 sekunnin välein, kunnes laitteesta katkeaa virta.
 - Vapauta numeropainike heti, kun laitteen virta katkeaa.
 - Merkkivalo välähtää kahdesti ja sammuu. Kaukosäätimen pitäisi nyt toimia laitteen kanssa.
- Jos yksi tai useampi painike ei toimi odotetusti, aloita uudelleen vaiheesta 1 – kaukosäädin käynnistyy muistin seuraavalla koodilla.

KAUKOSÄÄTIMEN ASETTAMINEN

B – ASETA KOODILLA

Jos laitteesi tuotemerkki ei sisälly kohdan A luetteloon, voit asettaa laitteen kaukosäätimeen kokeilemalla koodeja yksitellen. Toimi seuraavasti:

1. Käynnistä laite (ei valmiustilaan).
 2.  Etsi laitteesi tuotemerkki koodiluettelosta (sivut 74 - 77). Koodit on lueteltu laitetyypin mukaisesti.
 3.  Paina MAGIC-painiketta, kunnes merkkivalo vilkahtaa kahdesti.
 4.  Syötä ensimmäinen merkille annettu 4-numeroinen koodi (esim. 4542 Aiwa TV:lle).
 5. Merkkivalo välähtää kahdesti ja sammuu.
 6.  Osoita nyt kaukosäätimellä laitetta ja paina POWER-painiketta.
 7. Jos laite sammuu, kaukosäädin on valmis käytettäväksi. Jos ei, toista vaiheet 3 - 6 luettelon seuraavalla koodilla.
- Jotkin koodit ovat melko samanlaisia. Jos yksi tai useampi painike ei toimi odotetusti, aloita uudelleen vaiheesta 3 luettelon seuraavalla koodilla.





OPETTAMINEN

One For All -kaukosäädin voi oppia minkä tahansa toisen toimivan kaukosäätimen toiminnon. Tästä voi olla hyötyä, jos kaipaat joitain alkuperäisen kaukosäätimen toimintoja ja haluaisit lisätä ne ONE FOR ALL -säätimeen.

Voit myös opettaa kokonaisen laitteen, jos et löydä koodia.

Opettaaksesi varmista ensin, että kaikki alkuperäiset kaukosäätimet ovat esillä ja niissä on toimivat paristot. Toimintojen oppiminen edellyttää, että alkuperäinen kaukosäädin on noin 3 cm:n etäisyydellä OFA-kaukosäätimestä ja osoittaa sitä kohden kuten kuvassa:



1.  Paina MAGIC-painiketta, kunnes merkkivalo vilkahtaa kahdesti.
2.  Paina 975 – Merkkivalo välähtää kahdesti.
3.  Paina ja vapauta painike, johon haluat opettaa toiminnon (esimerkiksi HOME-painike) – Punainen merkkivalo välkky jatkuvasti.
4.  Paina ja vapauta painike alkuperäisellä kaukosäätimellä.
5. Merkkivalo vilkkuu kahdesti sen merkiksi, että painike on opittu oikein.
6. Toista vaiheet 3 ja 4 jokaiselle opittavalle painikkeelle. Muista, että voit opettaa useista kaukosäätimistä mutta vain yhden toiminnon painiketta kohden.

OPETTAMINEN

7.



Kun olet opettanut säätimelle kaikki tarvittavat toiminnot, pidä Magic-painiketta painettuna, kunnes merkkivalo välähtää kahdesti ja sammuu.

VINKKEJÄ

- Jos merkkivalo välähtää kerran pitkästi vaiheessa 5, toimintoa ei opittu oikein. Yritä uudelleen vaiheesta 3.
- Jos yksi tai useampi painike ei toimi odotetusti asettamisen jälkeen, voit palata oppimistilaan koska tahansa toistamalla toimenpiteen vaiheesta 1.

OPITUN TOIMINNON POISTAMINEN:

1. Paina MAGIC-painiketta, kunnes merkkivalo vilkahtaa kahdesti.
2. Paina 976 – Merkkivalo välähtää kahdesti.
3. Paina poistettavaa painiketta kahdesti – Merkkivalo välähtää kahdesti.

Toista edellä kuvatut vaiheet jokaiselle poistettavalle painikkeelle.

NETTITELEVISIO-OMINAISUUS

N



Älykkäässä kaukosäätimessä on NETTV-painike, jonka avulla voidaan katsella Internetin kautta suoratoistettavia digitaalisia televisio-ohjelmia. Jos alkuperäisessä kaukosäätimessäsi oli jo tällainen painike – esimerkiksi monissa uusissa televisioissa on Netflix-painike – tämä painike toimii täysin samoin kuin alkuperäisessä säätimessä. Jos sinulla ei ollut tällaista painiketta, mutta pystyit silti katselemaan suoratoi-

stopalveluita, voit käyttää tätä pikapainikkeena ohjelmoimalla sille makron. Useimmissa Internetiin yhdistetyissä AV-laitteissa, esimerkiksi älytelevisioissa tai suoratoistodigisovittimissa, on yksi tai useampia sovelluksia, joiden avulla televisiota voidaan katsella Internetistä. Tällaisia palveluita ovat esimerkiksi Netflix, YouTube, Amazon Prime, BBC iPlayer ja muut vastaavat.

Ennen makron ohjelmointia sinun täytyy tietää, millä laitteella käytät palvelua, ja millä näppäimenpainalluksilla haluamasi palvelu avataan. Esimerkiksi joissakin Panasonicin televisioissa Netflix käynnistetään painamalla Apps-painiketta, sen jälkeen valikon alasäpinpainiketta ja lopuksi OK-painiketta.

Kun olet selvittänyt laitteen painikejärjestyksen, noudata näitä ohjeita:

1. Käytä laitetta edestäpäin laitteen ollessa käynnissä (ei valmiustilassa).
2. Paina NETTV-painiketta, kunnes merkkivalo vilkahtaa kaksi kertaa ja jää palamaan.
3. Paina nyt painikkeita samassa järjestyksessä kuin tavallisestikin. Kaukosäädin ohjaa laitetta ja makro tallennetaan reaaliajassa. Laitteen reagointiin voi kuluu muutama sekunti.
4. Kun olet painanut tarvittavia painikkeita – ja suoratoistopalvelu on käynnistetty laitteessa – pidä NETTV-painiketta painettuna, kunnes merkkivalo vilkahtaa kaksi kertaa ja sammuu. Makro on nyt tallennettu.

Vinkkejä

- Varmista ennen ohjelmointia, että älykäs kaukosäädin varmasti ohjaa haluamaasi laitetta.
- Jos makro ei toimi odottamallasi tavalla, voit ohjelmoida sen uudelleen toistamalla samat vaiheet.
- Kun ohjelmoit makroa, odota, että laite reagoi. Kaukosäädin muistaa reagointiajan.

ΕΛΛΗΝΙΚΑ

ΠΙΝΑΚΑΣ ΠΛΗΚΤΡΩΝ

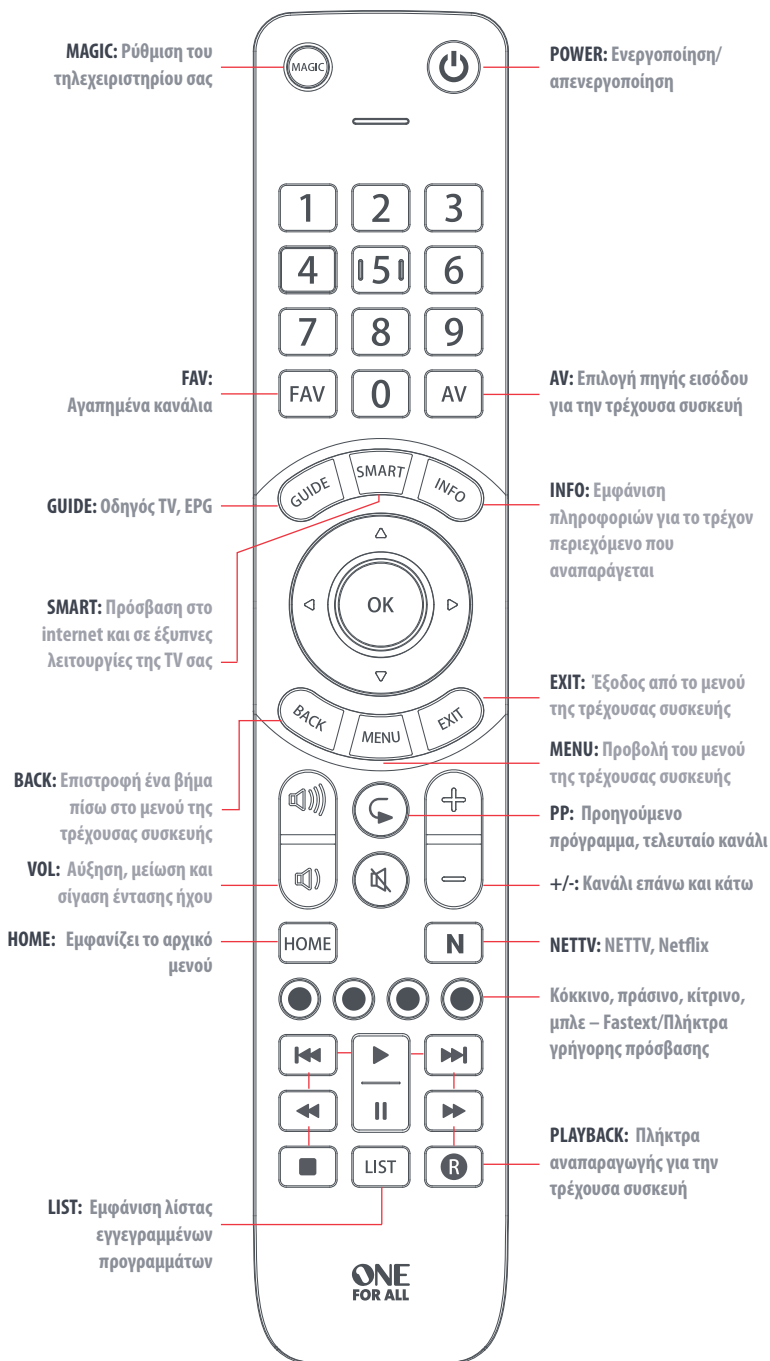

ΡΥΘΜΙΣΗ ΤΟΥ ΤΗΛΕΧΕΙΡΙΣΤΗΡΙΟΥ ΣΑΣ

A – SIMPLESET

Το SimpleSet είναι ένας γρήγορος και εύκολος τρόπος ρύθμισης του τηλεχειριστηρίου ώστε να ελέγχει τις πιο δημοφιλείς μάρκες κάθε τύπου συσκευής με λίγα μόνο πατήματα πλήκτρων, συνήθως σε λιγότερο από ένα λεπτό για κάθε συσκευή.

Για κάθε τύπο συσκευής, υπάρχει μια λίστα με τις κορυφαίες μάρκες, η κάθε μία με αντιστοιχισμένο έναν αριθμό, για παράδειγμα 6 για Samsung TV. Εντοπίστε τη συσκευή σας και τη μάρκα της στην παρακάτω λίστα:

TV

1	Bush	6	Samsung
2	Grundig	7	Sharp
3	LG	8	Sony
4	Panasonic	9	TCL / Thomson
5	Philips	0	Toshiba

Ρύθμιση της συσκευής σας

1. Θέστε σε λειτουργία τη συσκευή σας (όχι σε αναμονή) και στρέψτε το OFA προς αυτήν.
 2.  Κρατήστε πατημένο το πλήκτρο MAGIC, μέχρι να αναβοσβήσει δύο φορές η φωτεινή ένδειξη LED.
 3.





4	5	6
7	8	9

 Κρατήστε πατημένο το ψηφίο που αντιστοιχεί στη μάρκα και τη συσκευή σας, όπως αναφέρεται παραπάνω (π.χ. 6 για Samsung TV).
 4. Το τηλεχειριστήριο θα στέλνει την εντολή τροφοδοσίας κάθε 3 δευτερόλεπτα, μέχρι να σβήσει η συσκευή σας.
 5. Μόλις απενεργοποιηθεί η συσκευή, αφήστε το ψηφίο.
 6. Το LED θα αναβοσβήσει δύο φορές και θα σβήσει. Το τηλεχειριστήριο θα χειρίζεται πλέον τη συσκευή σας
- Αν διαπιστώσετε ότι ένα ή περισσότερα πλήκτρα δεν λειτουργούν όπως αναμενόταν, ξεκινήστε ξανά από το βήμα 1 – το τηλεχειριστήριο θα ξεκινήσει με τον επόμενο κωδικό στη μνήμη.

ΡΥΘΜΙΣΗ ΤΟΥ ΤΗΛΕΧΕΙΡΙΣΤΗΡΙΟΥ ΣΑΣ

Β – ΡΥΘΜΙΣΗ ΜΕ ΤΗ ΧΡΗΣΗ ΚΩΔΙΚΟΥ





Αν η μάρκα σας δεν αναφέρεται στην ενότητα Α, μπορείτε να ρυθμίσετε τη συσκευή σας δοκιμάζοντας μεμονωμένους κωδικούς. Για να το κάνετε αυτό:

1. Θέστε σε λειτουργία τη συσκευή σας (όχι σε αναμονή).
 2.  Εντοπίστε τη μάρκα της συσκευής σας στη λίστα κωδικών (σελίδες 74-77). Οι κωδικοί είναι ταξινομημένοι ανά τύπο συσκευής και ανά μάρκα.
 3.  Κρατήστε πατημένο το πλήκτρο MAGIC, μέχρι να αναβοσβήσει δύο φορές η φωτεινή ένδειξη LED.
 4.  Καταχωρήστε τον πρώτο 4ψήφιο κωδικό που αναφέρεται για τη μάρκα σας (π.χ. 4542 για Aíwa TV).
 5. Το LED θα αναβοσβήσει δύο φορές και θα σβήσει.
 6.  Και τώρα στοχεύστε το τηλεχειριστήριο προς τη συσκευή σας και πατήστε το πλήκτρο POWER.
 7. Αν η συσκευή απενεργοποιηθεί, το τηλεχειριστήριό σας είναι έτοιμο για χρήση. Αν όχι, επαναλάβετε τα βήματα 3-6 με τον επόμενο κωδικό στη λίστα.
- Ορισμένοι κωδικοί είναι πανομοιότυποι. Αν διαπιστώσετε ότι ένα ή περισσότερα πλήκτρα δεν λειτουργούν όπως αναμενόταν, ξεκινήστε ξανά από το βήμα 3 με τον επόμενο κωδικό στη λίστα.

ΕΚΜΑΘΗΣΗ

Το τηλεχειριστήριό σας One For All μπορεί να μάθει οποιαδήποτε λειτουργία από ένα άλλο τηλεχειριστήριο που λειτουργεί. Αυτό χρησιμεύει αν λείπουν μία ή περισσότερες λειτουργίες από το αρχικό τηλεχειριστήριο και θέλετε να τις προσθέσετε στο ONE FOR ALL. Μπορείτε επίσης να κάνετε εκμάθηση μιας πλήρους συσκευής αν δεν μπορείτε να βρείτε κατάλληλο κωδικό. Για να κάνετε την εκμάθηση, βεβαιωθείτε καταρχάς ότι έχετε διαθέσιμα όλα τα αρχικά τηλεχειριστήρια και ότι έχουν τοποθετημένες μπαταρίες που λειτουργούν. Για την εκμάθηση, το αρχικό τηλεχειριστήριο πρέπει να τοποθετηθεί σε απόσταση 3 cm από το τηλεχειριστήριο OFA, κοιτώντας το ένα το άλλο, όπως απεικονίζεται παρακάτω:



- 
 Κρατήστε πατημένο το πλήκτρο MAGIC, μέχρι να αναβοσβήσει δύο φορές η φωτεινή ένδειξη LED.
- 
 Πατήστε 975 – το LED θα αναβοσβήσει δύο φορές.
- 
 Πατήστε κι αφήστε το πλήκτρο στο οποίο θέλετε να γίνει εκμάθηση μιας λειτουργίας (για παράδειγμα το πλήκτρο HOME) – το κόκκινο LED θα αρχίσει να αναβοσβήνει συνεχώς.
- 
 Πατήστε και αφήστε το πλήκτρο στο αρχικό τηλεχειριστήριο.
- Το LED θα αναβοσβήσει δύο φορές για να επισημάνει ότι η εκμάθηση του πλήκτρου έγινε σωστά.
- Επαναλάβετε τα βήματα 3 έως 4 για κάθε πλήκτρο στο οποίο θέλετε να γίνει εκμάθηση – μην ξεχνάτε ότι η εκμάθηση είναι δυνατή από πολλά τηλεχειριστήρια, αλλά είναι δυνατή μία μόνο λειτουργία ανά πλήκτρο.
- 
 Αφού ολοκληρώσετε την εκμάθηση όσων πλήκτρων χρειάζεστε, πατήστε και κρατήστε πατημένο το πλήκτρο MAGIC μέχρι το LED να αναβοσβήσει δύο φορές και μετά να σβήσει.

ΣΥΜΒΟΥΛΕΣ

- Αν τα LED ανάψουν μία μόνο φορά παρατεταμένα στο βήμα 5, η εκμάθηση της λειτουργίας δεν έγινε σωστά, θα πρέπει να επαναλάβετε από το βήμα 3 και μετά.
- Αν διαπιστώσετε ότι ένα ή περισσότερα πλήκτρα δεν λειτουργούν σωστά μετά τη ρύθμιση, μπορείτε να περάσετε ξανά στη λειτουργία εκμάθησης οποιαδήποτε στιγμή, επαναλαμβάνοντας τη διαδικασία από το βήμα 1.

ΓΙΑ ΝΑ ΔΙΑΓΡΑΨΕΤΕ ΜΙΑ ΛΕΙΤΟΥΡΓΙΑ ΤΗΣ ΟΠΟΙΑΣ ΕΧΕΙ ΓΙΝΕΙ ΕΚΜΑΘΗΣΗ, Η ΔΙΑΔΙΚΑΣΙΑ ΕΙΝΑΙ:

- Κρατήστε πατημένο το πλήκτρο MAGIC, μέχρι να αναβοσβήσει δύο φορές η φωτεινή ένδειξη LED.
- Πατήστε 976 – το LED θα αναβοσβήσει δύο φορές.
- Πατήστε δύο φορές το πλήκτρο που θέλετε να διαγραφεί – το LED θα αναβοσβήσει δύο φορές.

Επαναλάβετε την παραπάνω διαδικασία για κάθε πλήκτρο το οποίο θέλετε να διαγράψετε.

РУССКИЙ

ТАБЛИЦА КНОПОК

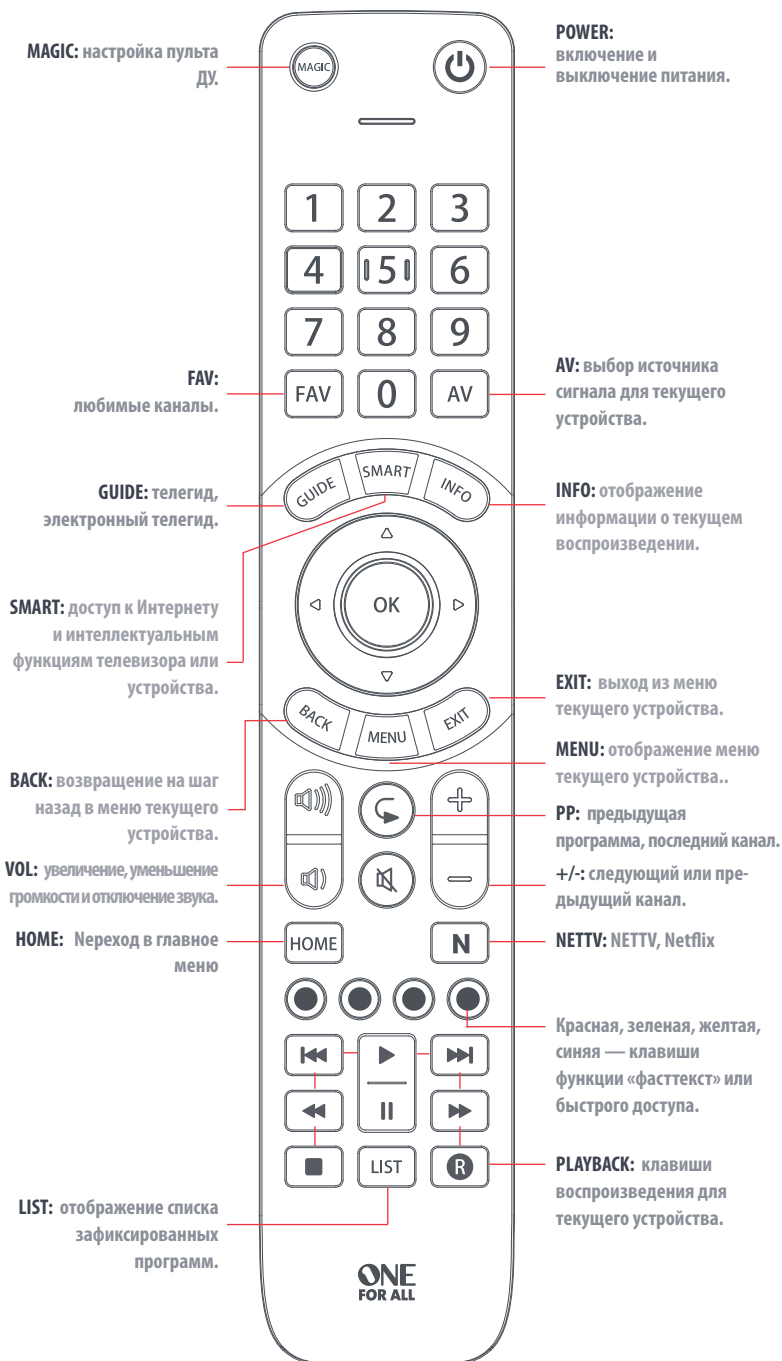

НАСТРОЙКА ПУЛЬТА ДУ

A – SIMPLESET (БЫСТРАЯ НАСТРОЙКА)

SimpleSet — простой и быстрый способ настройки пульта ДУ для управления всеми типами устройств самых распространенных марок всего за несколько нажатий клавиш.

Для каждого типа устройства приводится список самых популярных марок, каждой из которых присвоен определенный номер, например 6 для телевизора Samsung. Найдите устройство и его марку в приведенном ниже списке.

TV (телевизоры)

1	Bush	6	Samsung
2	Grundig	7	Sharp
3	LG	8	Sony
4	Panasonic	9	TCL / Thomson
5	Philips	0	Toshiba

Настройка устройства

1. Включите устройство и направьте на него пульт.
 2.  Нажмите и удерживайте клавишу MAGIC, пока индикатор не мигнет дважды.
 3.





4	5	6
7	8	9

 Нажмите клавишу с цифрой, соответствующей типу и марке устройства из приведенного выше списка (например, 6 для телевизора Samsung).
 4. Пульт ДУ будет посылать команду отключения питания каждые три секунды, пока устройство не выключится.
 5. Отпустите цифру сразу же после выключения устройства.
 6. Индикатор мигнет дважды и погаснет. Теперь пульт настроен для управления устройством.
- Если одна или несколько клавиш не работают так, как вы ожидали, начните заново с этапа 1, и пульт автоматически начнет настройку со следующего кода в памяти.

НАСТРОЙКА ПУЛЬТА ДУ

В – НАСТРОЙКА С ПОМОЩЬЮ КОДА

Если марка вашего устройства не представлена в списке в разделе А, вы можете настроить свое устройство посредством ввода отдельных кодов. Для этого выполните описанные далее действия.

1. Включите устройство.
 2.  Найдите марку устройства в списке кодов (стр. 74–77). Коды указаны в соответствии с типами устройства.
 3.  Нажмите и удерживайте клавишу MAGIC, пока индикатор не мигнет дважды.
 4.  Введите первый 4-значный цифровой код из представленного для вашей марки списка (например, 4542 для телевизора Aiwa).
 5. Индикатор мигнет дважды и погаснет.
 6.  Теперь направьте пульт ДУ на устройство и нажмите клавишу POWER.
 7. Если устройство выключилось, значит пульт ДУ готов к использованию. Если этого не произошло, повторите этапы 3–6, используя следующий код в списке.
- Некоторые коды очень похожи. Если одна или несколько клавиш не работают так, как вы ожидали, начните заново с этапа 3, используя следующий код в списке.

НАСТРОЙКА ФУНКЦИЙ

Пульт ДУ One For All может выполнять все функции любых других пультов ДУ. Это может быть полезно, если вас не устраивает отсутствие одной или нескольких функций, которые имел оригинальный пульт ДУ, и вы хотели бы добавить их в пульт ONE FOR ALL.

Кроме того, можно выполнить настройку полностью для устройства, если не удалось найти код. Чтобы выполнить настройку, сначала убедитесь в том, что у вас есть все оригинальные пульты ДУ и что все они оснащены рабочими батарейками. Для настройки функций оригинальный пульт ДУ должен находиться на расстоянии приблизительно 3 см от пульта ДУ OFA и быть направленным на этот пульт, как показано ниже.

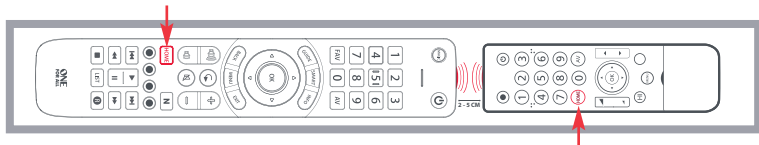

- 

Нажмите и удерживайте клавишу MAGIC, пока индикатор не мигнет дважды.
- | | | |
|---|---|---|
| 4 | 5 | 6 |
| 7 | 8 | 9 |

Нажмите клавиши 9, 7, 5. Индикатор мигнет дважды.
- | | |
|------|---|
| HOME | N |
| ● | ● |

Нажмите и отпустите клавишу, которой вы назначаете функцию (например, клавишу HOME). Красный индикатор начнет мигать.
- | | | |
|------|---|----|
| 7 | 8 | 9 |
| HOME | 0 | AV |

Нажмите и отпустите соответствующую клавишу на оригинальном пульте ДУ.
- Индикатор мигнет дважды. Это означает, что функция клавиши была настроена надлежащим образом.
- Повторяйте этапы 3 и 4 для каждой клавиши, функцию которой вы хотите настроить. Помните, что можно настроить функции нескольких пультов ДУ, но только по одной функции на клавишу.
- 

Настроив все нужные функции, нажмите и удерживайте клавишу MAGIC, пока индикатор не мигнет дважды и не погаснет.

СОВЕТЫ

- Если на этапе 5 индикатор мигнет всего один раз (продолжительно), это означает, что функция не назначена правильно и следует повторить процедуру с этапа 3.
- Если после настройки одна или несколько клавиш работают неправильно, можно в любое время перейти в режим настройки функций и повторить процедуру с этапа 1.

ПРОЦЕДУРА УДАЛЕНИЯ НАСТРОЕННОЙ ФУНКЦИИ:

- Нажмите и удерживайте клавишу MAGIC, пока индикатор не мигнет дважды.
- Нажмите клавиши 9, 7, 6. Индикатор мигнет дважды.
- Дважды нажмите клавишу, функцию которой требуется удалить, — индикатор мигнет дважды.

Повторяйте описанную выше процедуру для каждой клавиши, функцию которой вы хотите удалить.

TÜRKÇE

TUŞ TABLOSU

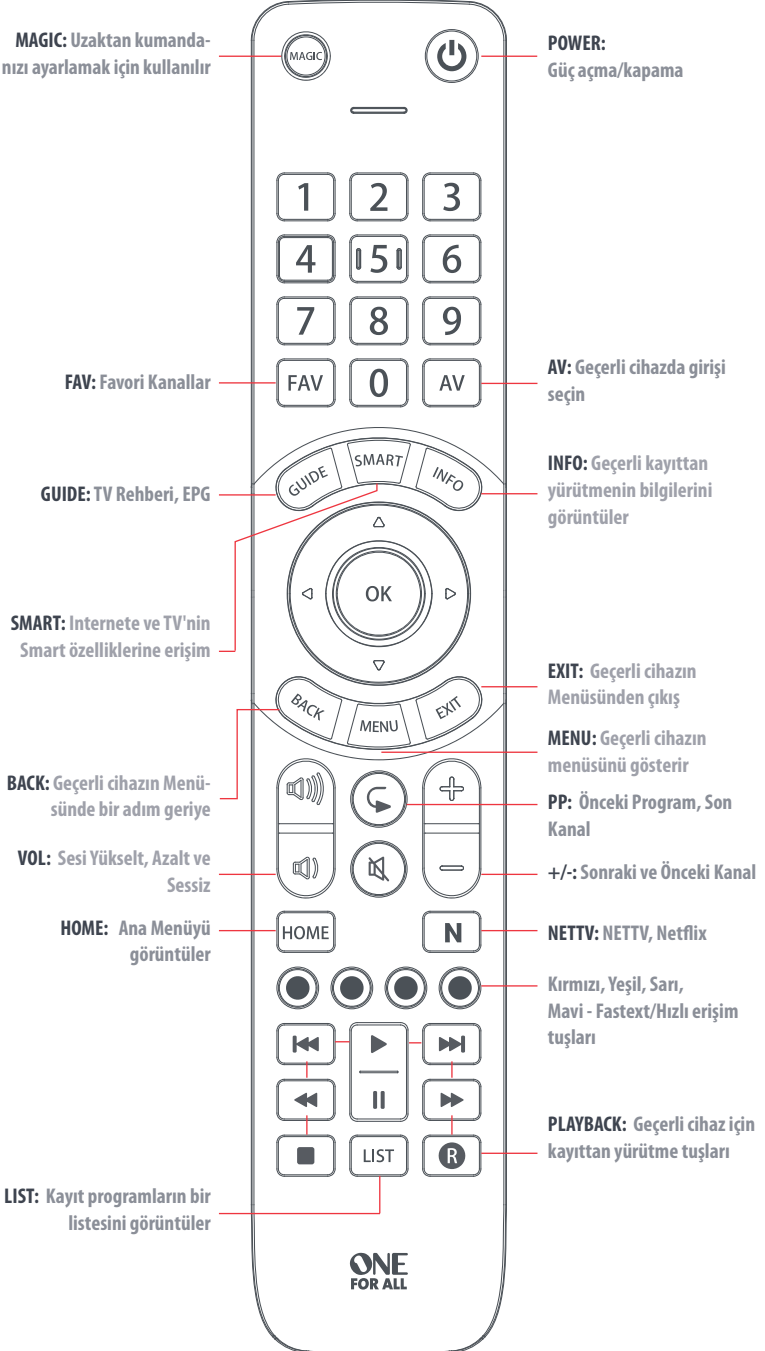

UZAKTAN KUMANDANIZ NASIL AYARLANIR

A – SIMPLESET

SimpleSet, cihaz başına bir dakikan az sürede sadece birkaç tuş ile en popüler markaların her cihaz türünü kontrol etmek için uzaktan kumandanızı kolay ve hızlı bir şekilde ayarlama yoludur.

Her Cihaz türü için atanmış numaralar ile birlikte en iyi markaların bir listesi bulunmaktadır; örneğin bir Samsung TV için 6. Aşağıda bulunan listede cihazınızı ve markasını bulun:

TV

1	Bush	6	Samsung
2	Grundig	7	Sharp
3	LG	8	Sony
4	Panasonic	9	TCL / Thomson
5	Philips	0	Toshiba

Cihazınızı ayarlamak için

1. Cihazınızı açın (bekleme modu değil) ve OFA uzaktan kumandayı cihaza yöneltin.
 2.  LED iki kere yanıp sönece kadar MAGIC tuşuna basılı tutun.
 3.





4	5	6
7	8	9

 Yukarıda listelenen şekilde markanız ve cihazınıza tekabül eden sayıya basılı tutun (örn. Samsung TV için 6).
 4. Uzaktan kumanda cihaz kapanana kadar her 3 saniyede bir Güç sinyali gönderecektir.
 5. Cihazınızın kapandığında sayı tuşunu bırakın.
 6. LED ışığı iki kere yanıp sönecek ve ardından tamamen sönecektir. Uzaktan kumanda şimdi cihazınızı kumanda edebiliyor olmalıdır.
- Beklenmeyen şekilde çalışan bir veya daha fazla tuş mevcutsa, adım 1'den tekrar başlayın – uzaktan kumanda hafızada bulunan bir sonraki kod ile başlayacaktır.

UZAKTAN KUMANDANIZ NASIL AYARLANIR

B – KOD İLE AYARLAMA

Markanız A bölümünde listelenmemişse kodları teker teker deneyerek cihazınızı ayarlayabilirsiniz. Bunu yapmak için:

1. Cihazınızı açın (bekleme modunda değil).
 2.  Kod listesinde cihazınızın markasını bulun (sayfa 74-77). Kodlar Cihaz Tipine göre listelenmiştir.
 3.  LED iki kere yanıp sönene kadar MAGIC tuşuna basılı tutun.
 4.  Markanız için listelenen ilk 4 haneli kodu girin (örn. bir Aiwa TV için 4542).
 5. LED ışığı iki kere yanıp sönecek ve ardından tamamen sönecektir.
 6.  Şimdi uzaktan kumandayı cihazınıza doğru doğrultun ve POWER tuşuna basın.
 7. Cihazınız kapanırsa uzaktan kumandanız kullanıma hazırdır. Aksi takdirde listedeki sonraki kod ile 3.-6. adımları tekrarlayın.
- Bazı kodlar oldukça benzerdir. Beklenmeyen şekilde çalışan bir veya daha fazla tuş mevcutsa, listede bulunan bir sonraki kod ile adım 3'ü tekrarlayın.

ÖĞRENME

One For All uzaktan kumandanız çalışan herhangi bir uzaktan kumandanan tüm fonksiyonları öğrenebilir. Orijinal uzaktan kumandanızdan bir veya daha fazla fonksiyon eksikse ve ONE FOR ALL'e bunları eklemek istiyorsanız bu yararlı olabilir.

Bir kodu bulamazsanız da tam bir cihazı öğretebilirsiniz.

Bunun için ilk olarak tüm orijinal uzaktan kumandaların bulunduğu ve çalışan pillerinin olduğundan emin olun. Fonksiyonları öğretmek için orijinal uzaktan kumanda, OFA uzaktan kumandaya yaklaşık 3cm uzaklıkta olmalı ve aşağıda gösterildiği gibi tutulmalıdır:



1.  LED iki kere yanıp söne kadar MAGIC tuşuna basılı tutun.
2.

4	151	6
7	8	9

 975'ye basın - LED iki kere yanıp sönecektir.
3.

HOME	N
●	●
●	●

 Bir fonksiyon öğrenmesini istediğiniz tuşa basın ve bırakın (örneğin HOME tuşu) – Kırmızı LED sürekli olarak yanıp sönecektir.
4.

7	8	9
HOME	0	AV

 Orijinal uzaktan kumandanın üzerinde bulunan tuşa basın ve bırakın.
5. Tuşun doğru şekilde öğrenildiğini belirtmek için LED iki kere yanıp sönecektir.
6. Öğretmek istediğiniz her tuş için adım 3 ve 4'i tekrarlayın - çoklu uzaktan kumandaları öğretebileceğinizi ancak tuş başına sadece bir fonksiyon öğretebileceğinizi unutmayın.
7.  Gerekli tüm fonksiyonları öğrettiğinizde LED iki kere yanıp ve söne kadar MAGIC tuşuna basın ve tutun.

İPUÇLARI

- Adım 5'da LED uzun ve tek bir yanıp sönmeye bildiriyorsa fonksiyon doğru şekilde öğrenilmemiş demektir; lütfen adım 3'den tekrar deneyin.
- Kurulumdan sonra bir veya daha fazla tuşun düzgün çalışmadığını fark ederseniz, 1. adımdan başlayan prosedürleri tekrar ederek istediğiniz zaman öğrenme moduna girebilirsiniz.

ÖĞRENİLMİŞ BİR FONKSİYONU SİLMEK İÇİN PROSEDÜR ŞU ŞEKİDEDİR:

1. LED iki kere yanıp söne kadar MAGIC tuşuna basılı tutun.
2. 976'ya basın - LED iki kere yanıp sönecektir.
3. İki kere silmek için tuşa basın - LED iki kere yanıp sönecektir.

Silmek istediğiniz her tuş için yukarıda bulunan prosedürü tekrarlayın.

POLSKI

TABELA PRZYCISKÓW

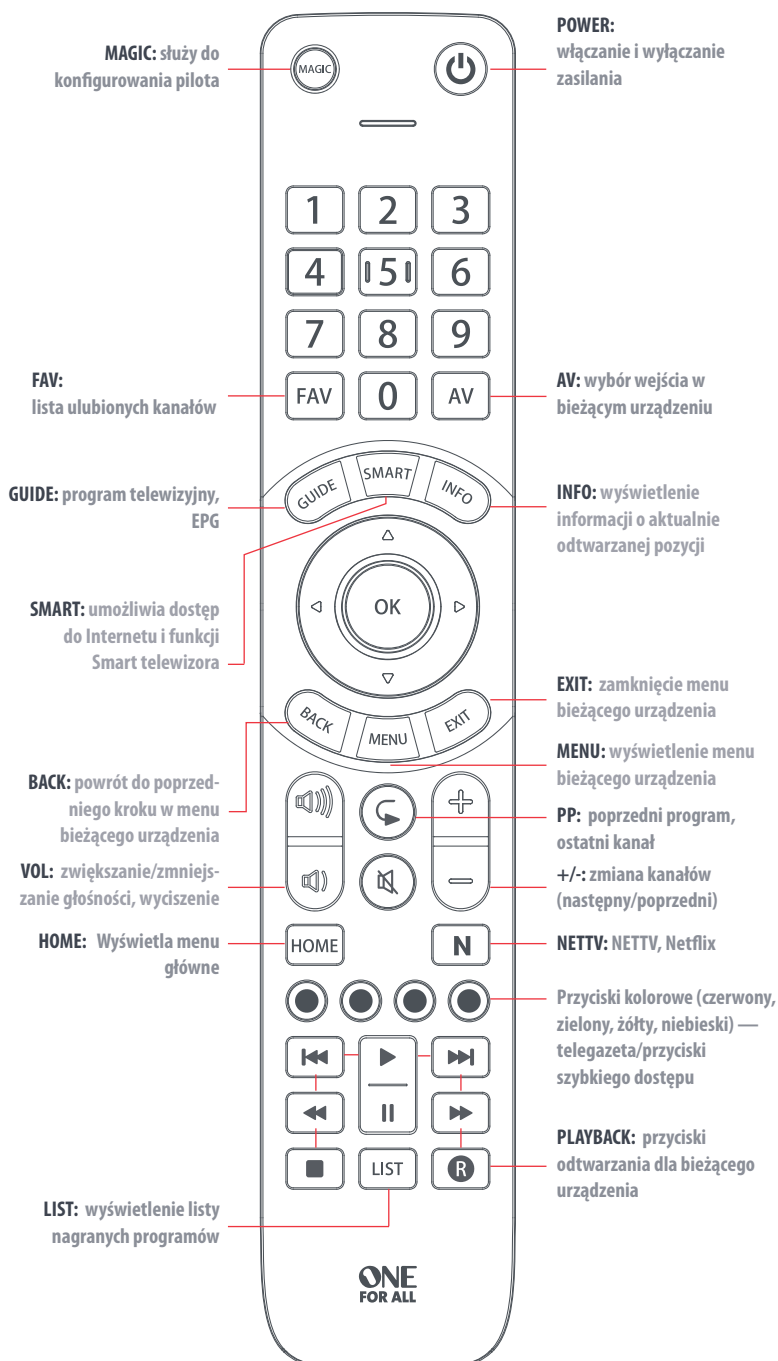

JAK SKONFIGUROWAĆ PILOTA

A – METODA SIMPLESET



SimpleSet to szybki i łatwy sposób skonfigurowania pilota do sterowania urządzeniami najpopularniejszych marek.

Każdemu rodzajowi urządzenia przypisano listę najważniejszych marek wraz z numerami; np. telewizory Samsung mają przypisany numer 6. Zlokalizuj urządzenie i markę na poniższej liście:

TV: Telewizor

1	Bush	6	Samsung
2	Grundig	7	Sharp
3	LG	8	Sony
4	Panasonic	9	TCL / Thomson
5	Philips	0	Toshiba





Aby skonfigurować urządzenie

1. Włącz urządzenie (z trybu czuwania) i skieruj na nie pilot OFA.
 2.  Przytrzymaj przycisk MAGIC, aż dioda LED mignie dwa razy.
 3.  Przytrzymaj cyfrę odpowiadającą posiadanemu urządzeniu (np 6. dla telewizora Samsung).
 4. Pilot będzie wysyłał polecenie wyłączenia zasilania co 3 sekundy do momentu wyłączenia urządzenia.
 5. Po wyłączeniu urządzenia, puść przycisk z cyfrą.
 6. Dioda LED mignie dwa razy i wyłączy się. Pilot jest gotowy do obsługi danego urządzenia.
- Jeśli przynajmniej jeden przycisk nie działa poprawnie, wróć do kroku 1.; pilot wznowi pracę, mając zapamiętany następny kod.

JAK SKONFIGUROWAĆ PILOTA

B – KONFIGUROWANIE KODEM

Jeżeli masz urządzenie spoza listy w punkcie A, możesz je skonfigurować, próbując wpisywać odpowiednie kody. Aby to zrobić:

1. Włącz urządzenie (z trybu czuwania).
 2.  Wybierz markę urządzenia z listy kodów (str. 74–77). Kody wyszczególniono według typu urządzenia.
 3.  Przytrzymaj przycisk MAGIC, aż dioda LED mignie dwa razy.
 4.  Wprowadź pierwszy 4-cyfrowy kod pasujący do marki posiadanego urządzenia (np. 4542 dla telewizorów marki Aiwa).
 5. Dioda LED mignie dwa razy i wyłączy się.
 6.  Skieruj teraz pilota w stronę urządzenia i naciśnij przycisk POWER.
 7. Jeśli urządzenie wyłączy się, pilot jest gotowy do użycia. Jeśli nie, powtórz czynności 3–6, wprowadzając następny kod z listy.
- Niektóre kody są podobne. Jeśli przynajmniej jeden przycisk nie działa poprawnie, wróć do kroku 3; pilot wznowi pracę, mając zapamiętany następny kod.

NAUKA

Pilot One For All może nauczyć się dowolnej funkcji realizowanej przez oryginalny pilot. Może się to przydać w sytuacji, gdy brakuje jednej lub więcej funkcji z oryginalnego pilota i chcemy ją dodać do pilota ONE FOR ALL. W

Gdy nie da się znaleźć właściwego kodu, można nauczyć pilota wszystkich funkcji oryginalnego pilota.

Aby to zrobić, najpierw upewnij się, że masz wszystkie oryginalne piloty oraz że są w nich sprawne baterie. Aby nauczyć pilot wybranej funkcji, ustaw oryginalny pilot do urządzenia ok. 3 cm od pilota OFA tak, jak to pokazano na ilustracji.



- 
 Przytrzymaj przycisk MAGIC, aż dioda LED mignie dwa razy.
- | | | |
|---|-----|---|
| 4 | 151 | 6 |
| 7 | 8 | 9 |

 Naciśnij 975 — dioda LED mignie dwa razy.
- | | |
|------|---|
| HOME | N |
| ● | ● |

 Naciśnij i zwolnij przycisk, pod którym chcesz zapisać funkcję (np. przycisk HOME). Czerwona dioda LED zacznie migać.
- | | | |
|------|---|----|
| 7 | 8 | 9 |
| HOME | 0 | AV |

 Naciśnij i puść przycisk na oryginalnym pilocie.
- Gdy funkcja zostanie poprawnie wprowadzona, czerwona dioda LED mignie dwa razy.
- Powtórz czynności 3 i 4 dla każdego przycisku, pod którym chcesz zapisać funkcję. Pamiętaj, że możesz wprowadzić funkcje z wielu pilotów, lecz do jednego przycisku możesz przypisać tylko jedną funkcję.
- 
 Po wprowadzeniu wszystkich potrzebnych funkcji naciśnij i przytrzymaj przycisk MAGIC do dwukrotnego mignięcia diody LED i jej wyłączenia.

WSKAZÓWKI

- Jeśli podczas kroku 5. dioda LED mignie jeden raz na dłużej, funkcja nie została prawidłowo wprowadzona. Powtórz czynności od kroku 3.
- Jeśli po zakończeniu konfiguracji przynajmniej jeden przycisk nie działa prawidłowo, możesz zawsze wrócić do trybu nauki i powtórzyć procedurę od kroku 1.

ABY USUNĄĆ WYUCZONĄ FUNKCJĘ, WYKONAJ NASTĘPUJĄCE CZYNNOŚCI:

- Przytrzymaj przycisk MAGIC, aż dioda LED mignie dwa razy.
- Naciśnij 976 — dioda LED mignie dwa razy.
- Naciśnij dwukrotnie przycisk do usunięcia — dioda LED mignie dwa razy.

Powtórz powyższe czynności dla każdego przycisku, którego funkcję chcesz usunąć.

ČESKY

TABULKA TLAČÍTEK

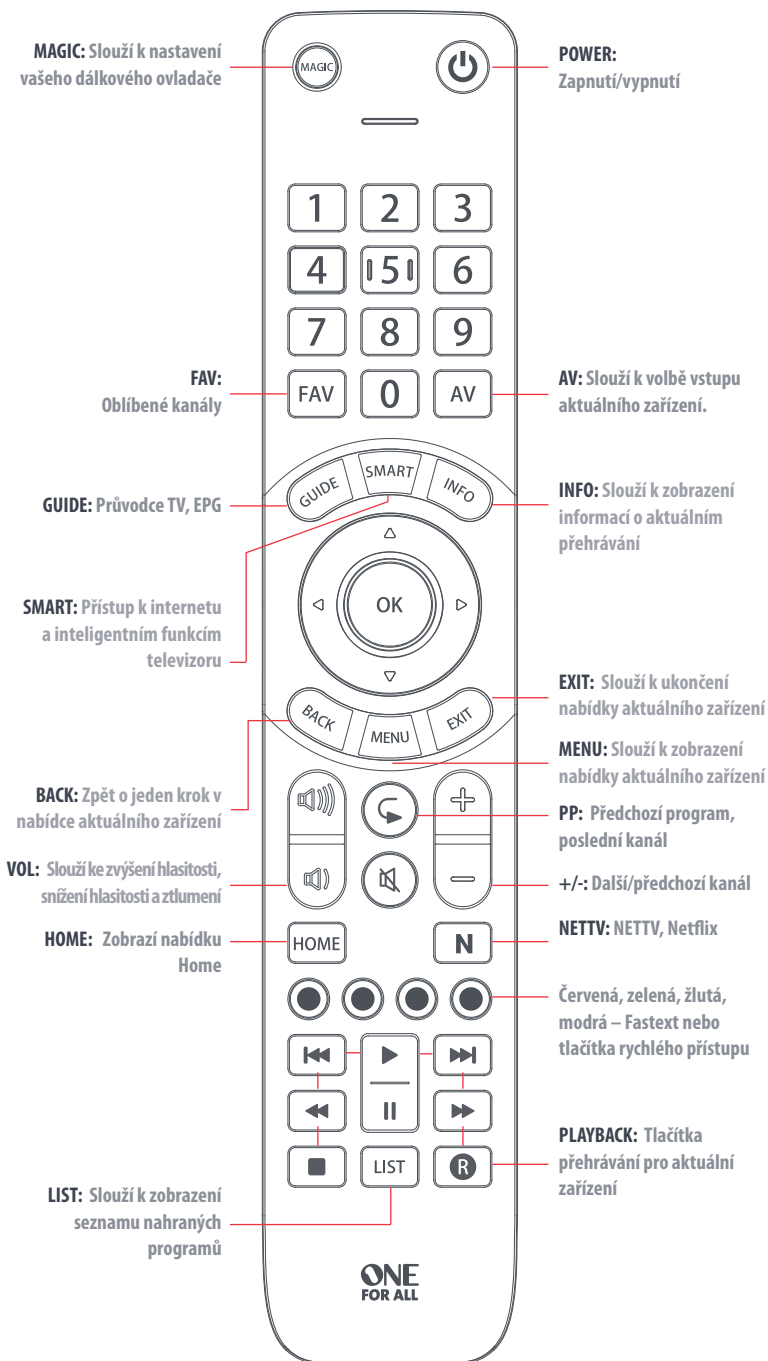

NASTAVENÍ DÁLKOVÉHO OVLADAČE

A – SYSTÉM SIMPLESET



SimpleSet je snadný a rychlý způsob nastavení dálkového ovladače k ovládání nejnámějších značek každého typu zařízení, a to pouze pomocí několika stisknutí tlačítek.

Pro každý typ zařízení je uveden seznam předních značek a každé je přiřazeno číslo. Například televizoru Samsung je přiřazeno číslo 6. Najděte vaše zařízení a jeho značku v následujícím seznamu:

TV

1	Bush	6	Samsung
2	Grundig	7	Sharp
3	LG	8	Sony
4	Panasonic	9	TCL / Thomson
5	Philips	0	Toshiba





Nastavení zařízení:

- Zapněte zařízení (nesmí být v pohotovostním režimu) a naniřte na něj dálkovým ovladačem OFA.
 -  Podržte stisknuté tlačítko MAGIC, dokud dvakrát nezabliká kontrolka LED.
 -  Podržte číslici odpovídající vaší značce a zařízení, která je uvedena v seznamu výše (například číslo 6 pro televizor Samsung).
 - Dálkový ovladač odešle každé 3 sekundy příkaz vypnout, dokud se zařízení nevypne.
 - Jakmile se zařízení vypne, číselné tlačítko uvolněte.
 - Kontrolka LED dvakrát blikne a zhasne. Nyní můžete své zařízení ovládat dálkovým ovladačem.
- Pokud jedno nebo více tlačítek nefunguje očekávaným způsobem, začněte znovu od kroku 1 – dálkový ovladač se zapne s dalším kódem v paměti.

NASTAVENÍ DÁLKOVÉHO OVLADAČE

B – NASTAVENÍ POMOCÍ KÓDU

Pokud vaše značka není uvedena v části A, můžete zařízení nastavit vyzkoušením jednotlivých kódů. Postup:

1. Zapněte zařízení (nesmí být v pohotovostním režimu).
 2.  Najděte značku zařízení v seznamu kódů (strany 74–77). Kódy jsou uvedeny podle typu a značky zařízení.
 3.  Podržte stisknuté tlačítko MAGIC, dokud dvakrát nezabliká kontrolka LED.
 4.  Zadejte první čtyřmístný číselný kód uvedený pro vaši značku (například 4542 pro televizor Aiwa).
 5. Kontrolka LED dvakrát blikne a zhasne.
 6.  Nyní namiřte dálkovým ovladačem na zařízení a stiskněte tlačítko zapnutí/vypnutí.
 7. Pokud se zařízení vypne, ovladač je připraven k použití. V opačném případě opakujte kroky 3–6 a použijte další kód v seznamu.
- Některé kódy jsou velmi podobné. Pokud jedno nebo více tlačítek nefunguje očekávaným způsobem, začněte znovu od kroku 3 s dalším kódem uvedeným v seznamu.





UČENÍ

Dálkový ovladač One For All se dokáže naučit libovolnou funkci z jiného funkčního dálkového ovladače. Můžete toho využít, pokud postrádáte jednu nebo více funkcí u vašeho původního dálkového ovladače a chtěli byste je přidat k ovladači ONE FOR ALL.

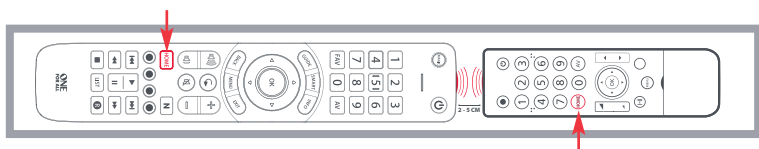
Pokud nemůžete najít kód, můžete také naučit celé zařízení.

K učení je třeba mít k dispozici všechny původní dálkové ovladače s funkčními bateriemi. K naučení funkcí je nutné, aby byl původní dálkový ovladač vzdálen přibližně 3 cm od dálkového ovladače OFA a aby ukazoval směrem zobrazeným na obrázku níže:



-  Podržte stisknuté tlačítko MAGIC, dokud dvakrát nezabliká kontrolka LED.
-  Stiskněte čísla 975 – kontrolka LED dvakrát blikne.
-  Stiskněte a uvolněte tlačítko, jehož funkci chcete používat (například tlačítko HOME). Červená kontrolka LED bude neustále blikat.
-  Stiskněte a uvolněte odpovídající tlačítko na původním dálkovém ovladači.
- Kontrolka LED dvakrát blikne, což znamená, že se ovladač správně naučil požadovanou funkci pro dané tlačítko.
- Kroky 3 a 4 opakujte pro každé tlačítko, jehož funkci chcete naučit. Pamatujte, že ovladač se může učit z více dálkových ovladačů, avšak jednomu tlačítku může být přiřazena pouze jedna funkce.
-  Po naučení všech požadovaných funkcí stiskněte a podržte tlačítko MAGIC, dokud kontrolka LED dvakrát neblikne a nezhasne.

RADY

- Pokud při provádění kroku 5 kontrolky LED jednou dlouze bliknou, nebyla funkce naučena správně. Zopakujte postup od kroku 3.
- Pokud po provedení nastavení nefunguje správně jedno nebo více tlačítek, můžete kdykoli znovu aktivovat režim učení zopakováním postupu od kroku 1.

ODSTRANĚNÍ NAUČENÉ FUNKCE

- Podržte stisknuté tlačítko MAGIC, dokud dvakrát nezabliká kontrolka LED.
- Stiskněte čísla 976 – kontrolka LED dvakrát blikne.
- Stiskněte dvakrát tlačítko určené k odstranění – kontrolka LED dvakrát blikne.

Výše uvedený postup zopakujte pro každé tlačítko, které chcete odstranit.

MAGYAR

GOMBOK TÁBLÁZATA

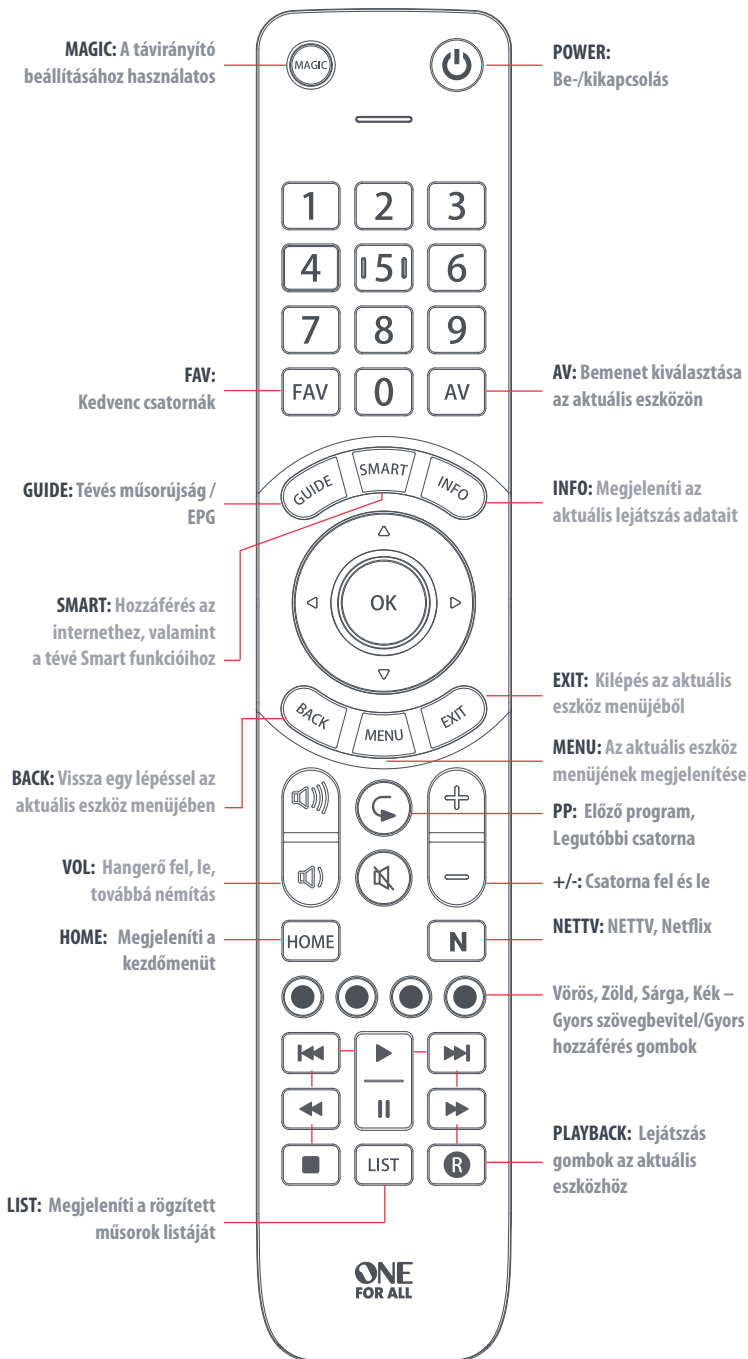

A TÁVIRÁNYÍTÓ BEÁLLÍTÁSA

A – SIMPLESET

A SimpleSet segítségével könnyen és gyorsan beállítható a távirányító az egyes eszköztípusok legnépszerűbb márkáinak vezérlésére – mindez csupán néhány gombnyomással végrehajtható, eszközönként alig egy perc alatt.

Mindegyik eszköztípusnál fel van sorolva a legnépszerűbb márkák listája, melyek mindegyikéhez egy szám van társítva, pl. a 6-os szám a Samsung tévéhez. Keresse meg az eszközt és annak márkáját az alábbi listában:

TV

1	Bush	6	Samsung
2	Grundig	7	Sharp
3	LG	8	Sony
4	Panasonic	9	TCL / Thomson
5	Philips	0	Toshiba

A készülék beállítása

1. Kapcsolja be a készüléket (nem készenléti módba), és irányítsa felé az OFA távirányítót.
2.  Tartsa lenyomva a MAGIC gombot, amíg a LED-jelzőfény kétszer fel nem villan.
3.





4	15	6
7	8	9

 Tartsa lenyomva a márkához és a készülékhez tartozó számot a fenti lista szerint (pl.: 6 a Samsung tévéhez).
4. A távirányító tápellátás jelet küld 3 másodpercenként, amíg a készülék ki nem kapcsol.
5. Amint a tévé kikapcsol, engedje fel a számot.
6. A LED-jelzőfény kétszer felvillan, majd kialszik. A távirányítónak mostantól vezérelnie kell az eszközt.
 - Ha egy vagy több gomb nem a várt módon működik, kezdje újra az 1. lépéstől – a távirányító a memóriában tárolt következő kóddal kezd.

A TÁVIRÁNYÍTÓ BEÁLLÍTÁSA

B – KÓDOS BEÁLLÍTÁS

Ha nem találja az adott márkát az A részben lévő listában, beállíthatja a készüléket úgy is, hogy egyenként próbálgatja a kódokat. Ehhez a művelethez:

1. Kapcsolja be a készüléket (ne készenléti állapotban legyen).
 2.  Keresse meg a készüléke márkáját a kódlistában (74-77. oldal). A kódok eszköztípus szerint vannak listázva.
 3.  Tartsa lenyomva a MAGIC gombot, amíg a LED-jelzőfény kétszer fel nem villan.
 4.  Írja be a márkájához tartozó első négy számjegyű kódot (pl.: Aiwa tévé esetén: 4542).
 5. A LED-jelzőfény kétszer felvillan, majd kialszik.
 6.  Ekkor irányítsa a távirányítót az eszköz felé, és nyomja meg a POWER gombot.
 7. Ha az eszköz kikapcsol, a távirányító használatra kész. Amennyiben nem így történik, ismétlje meg a 3–6. lépést a listában szereplő következő kóddal.
- Némelyik kód elég hasonló. Ha egy vagy több gomb nem a várt módon működik, kezdje újra az 3. lépéstől a listában lévő következő kóddal.

BETANÍTÁS

A One For All távirányítónak be lehet tanítani bármely másik működő távirányító bármely funkcióját. Ez akkor hasznos, ha nincs meg egy vagy több funkció az eredeti távirányítón, és szeretné hozzáadni ezeket a ONE FOR ALL távirányítóhoz.

Ha nem talál kódot, egy teljes eszköz is betanítható.

Ehhez először is győződjön meg arról, hogy kéznél van az összes eredeti távirányító, és mindegyikben működő elemek vannak. A funkciók betanításához az eredeti távirányítónak kb. 3 cm távolságra kell lennie az OFA távirányítótól, és az alábbiakban látható módon kell az OFA távirányító felé néznie:



- 
 Tartsa lenyomva a MAGIC gombot, amíg a LED-jelzőfény kétszer fel nem villan.
- | | | |
|---|-----|---|
| 4 | 151 | 6 |
| 7 | 8 | 9 |

 Nyomja meg a 975 gombokat – a LED-jelzőfény kétszer felvillan.
- | | |
|------|---|
| HOME | N |
| ● | ● |

 Nyomja meg, majd engedje fel azt a gombot, amelyre funkciót szeretne betanítani (például a HOME gombot) – a vörös LED folyamatosan villogni fog.
- | | | |
|------|---|----|
| 7 | 8 | 9 |
| HOME | 0 | AV |

 Nyomja meg, majd engedje fel a gombot az eredeti távirányítón.
- A LED kétszer felvillan, jelezve, hogy a gomb betanítása megfelelő volt.
- Ismételje meg a 3. és 4. lépést mindegyik betanítani kívánt gombbal – ne feledje, több távirányítóról is betaníthat, azonban gombonként csak egy funkció tanítható be.
- 
 Ha az összes szükséges funkció betanítását elvégezte, nyomja meg, és tartsa lenyomva a MAGIC gombot, amíg a LED kétszer fel nem villan, majd ki nem alszik.

TIPPEK

- Ha a 5. lépésben a LED egyetlen hosszú felvillanással jelez, a funkció betanítása nem volt megfelelő. Próbálja újra a 3. lépéstől.
- Ha a beállítás után úgy tűnne, hogy egy vagy több gomb nem megfelelően működik, tetszőleges időpontban ismét beléphet a betanítás módba úgy, hogy megismétli az eljárást az 1. lépéstől.

BETANÍTOTT FUNKCIÓ TÖRLÉSE:

- Tartsa lenyomva a MAGIC gombot, amíg a LED-jelzőfény kétszer fel nem villan.
- Nyomja meg a 976 gombokat – a LED-jelzőfény kétszer felvillan.
- Nyomja meg kétszer a gombot a törléshez – a LED-jelzőfény kétszer felvillan.

Ismételje meg a fenti eljárást az összes törölni kívánt gombnál.

БЪЛГАРСКИ

ТАБЛИЦА НА БУТОНИТЕ

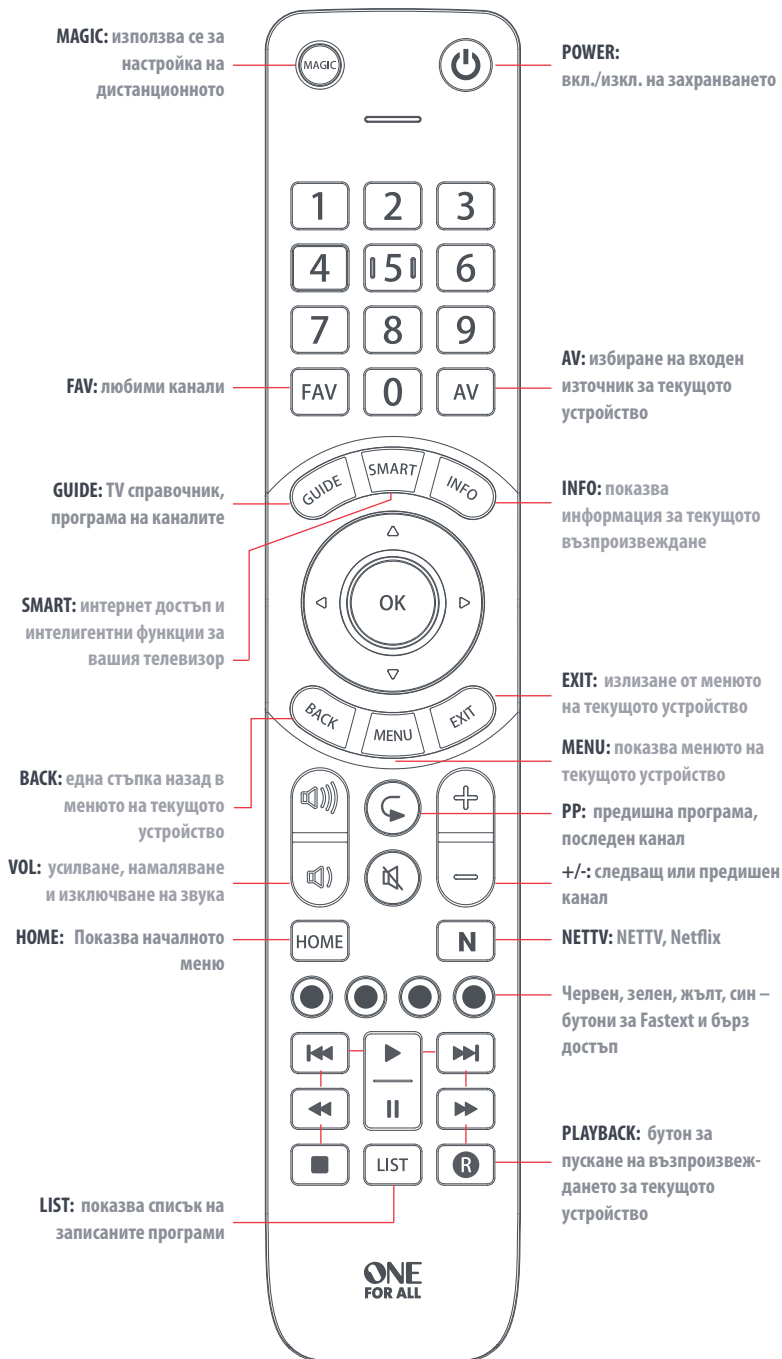

КАК ДА НАСТРОИТЕ ДИСТАНЦИОННОТО

A – SIMPLESET



SimpleSet представлява бърз и лесен начин за настройка на дистанционното за управление на най-популярните марки от всеки тип устройство само с няколко натискания на бутони, обикновено по-малко от минута на устройство.

За всеки тип устройство (има списък на най-известните марки) е зададен номер специално за него, например числото 6 е зададено за телевизорите на Samsung. Намерете вашето устройство и марката му в списъка, който следва:

TV: Телевизор

1	Bush	6	Samsung
2	Grundig	7	Sharp
3	LG	8	Sony
4	Panasonic	9	TCL / Thomson
5	Philips	0	Toshiba





За да настроите дистанционното

1. Включете вашето устройство (не в режим на готовност) и насочете дистанционното OFA към него.
 2.  Натиснете и задръжте бутона MAGIC, докато светодиодът не премига 2 пъти.
 3.  Натиснете и задръжте цифрата за вашата марка и устройство, както е показано отгоре (напр. 6 за телевизор Samsung).
 4. Дистанционното ще изпраща сигнал за изключване на всеки 3 секунди, докато вашето устройство не се изключи.
 5. Веднага щом като устройството се изключи, отпуснете бутона с цифрата.
 6. Светодиодът ще премига 2 пъти и ще угасне. Дистанционното вече трябва да може да управлява устройството.
- Ако откриете, че един или повече бутони не работят според очакванията ви, започнете отново от стъпка 1 – дистанционното ще започне със следващия код в паметта.

КАК ДА НАСТРОИТЕ ДИСТАНЦИОННОТО

В – НАСТРОЙКА С КОД

Ако вашата марка не е показана в раздел А, можете да настроите вашето устройство, като опитате индивидуално с кодове. За да направите това:

1. Включете вашето устройство (не трябва да е в режим на готовност).
 2.  Намерете марката на вашето устройство в списъка с кодове (стр. 74-77). Кодовете са изброени по тип на устройството.
 3.  Натиснете и задръжте бутона MAGIC, докато светодиодът не премига 2 пъти.
 4.  Въведете първия 4-цифрен код, показан за вашата марка (напр. 4542 за телевизор Aiwa).
 5. Светодиодът ще премига 2 пъти и ще угасне.
 6.  Сега насочете дистанционното към устройството и натиснете бутона POWER (вкл./изкл.).
 7. Ако устройството се изключи, това значи, че вашето дистанционно е готово за използване. Ако не стане така, повторете стъпките 3-6 със следващия код в списъка.
- Някои кодове си приличат много. Ако откриете, че един или повече бутони не работят според очакванията ви, започнете отново от стъпка 3 със следващия код в списъка.

ОБУЧЕНИЕ

Дистанционното One For All може да се обучи на всяка функция от всяко друго работещо дистанционно. Това може да бъде полезно, ако ви липсват една или повече функции от оригиналното дистанционно управление и бихте желали да ги добавите към интелигентното дистанционно. Можете също така да обучите за цялото устройство, ако не можете да намерите кода.

За да направите това, първо се уверете, че имате на разположение всички ваши оригинални дистанционни и че те са с работещи батерии. За да обучите функциите, оригиналното дистанционно трябва да е поставено приблизително на 3 cm от дистанционното OFA, като гледа към него, както е показано по-долу:



- 

Натиснете и задръжте бутона MAGIC, докато светодиодът не премига 2 пъти.
- 

Натиснете 975 – светодиодът ще премига 2 пъти.
- 

Натиснете и отпуснете бутона, който искате да обучите на дадена функция (например бутона HOME) – червеният светодиод ще започне да мига непрекъснато.
- 

Натиснете и отпуснете бутона на оригиналното дистанционно.
- Светодиодът ще премига два пъти, за да покаже, че бутонът е бил обучен успешно.
- Повторете стъпки 4 и 5 за всеки бутон, който искате да обучите – не забравяйте, че можете да обучавате от различни дистанционни, но само по една функция на бутон.
- 

Когато обучите всички желани функции, натиснете и задръжте натиснат бутона MAGIC, докато светодиодът не премига два пъти и се изключи.

СЪВЕТИ

- Ако светодиодите покажат едно дълго премигване в стъпка 5, функцията не е научена правилно. Повторете процедурата от стъпка 5.
- Ако откриете, че един или повече бутони не работят правилно след настройката, можете да влезете отново в режим на обучение по всяко време, като повторите процедурата от стъпка 1.

КАК ДА ИЗТРИЕТЕ НАУЧЕНА ФУНКЦИЯ – ПРОЦЕДУРАТА Е СЛЕДНАТА:

- Натиснете и задръжте бутона MAGIC, докато светодиодът не премига 2 пъти.
- Натиснете 976 – светодиодът ще премига 2 пъти.
- Натиснете бутона за изтриване два пъти – светодиодът ще премига 2 пъти.

Повторете горната процедура за всеки бутон, който искате да изтриете,

ROMÂNĂ

TABELUL TASTELOR

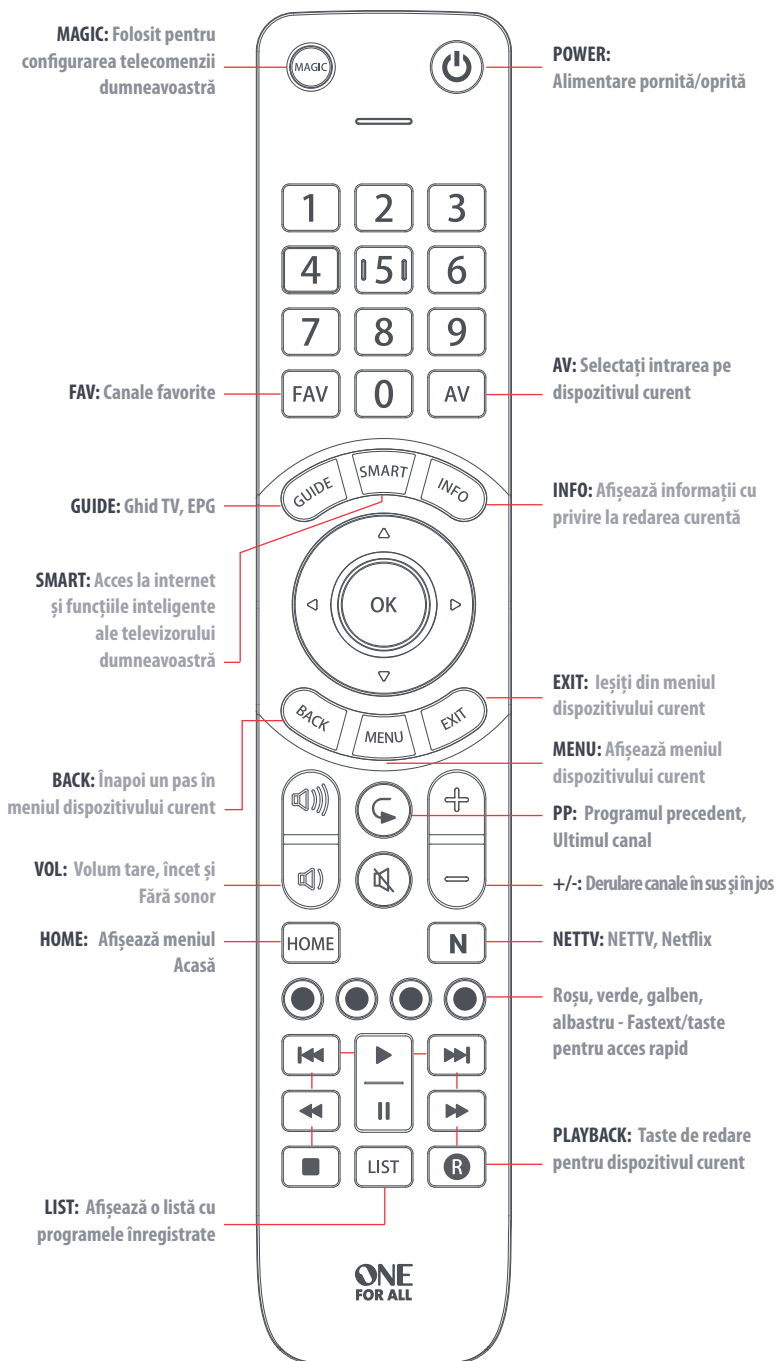

CONFIGURAREA TELECOMENZII DUMNEAVOASTRĂ

A – SETARE SIMPLĂ

SimpleSet (Setarea simplă) reprezintă un mod rapid și ușor de a configura telecomanda pentru a controla cele mai populare mărci ale fiecărui tip de dispozitiv cu doar câteva apăsări de taste și, de obicei, în mai puțin de un minut pentru fiecare dispozitiv.

Pentru fiecare tip de dispozitiv, există o listă de mărci de top, fiecare cu un număr alocat, de exemplu 6 pentru un televizor Samsung. Găsiți dispozitivul și marca în lista care urmează:

Televizorul

1	Bush	6	Samsung
2	Grundig	7	Sharp
3	LG	8	Sony
4	Panasonic	9	TCL / Thomson
5	Philips	0	Toshiba

Configurarea dispozitivului dumneavoastră

1. Porniți dispozitivul (nu în modul de așteptare) și îndreptați telecomanda OFA spre acesta.
 2.  Țineți apăsată tasta MAGIC până când LED-ul luminează intermitent de două ori.
 3.





4	5	6
7	8	9

 Țineți apăsată cifra corespunzătoare mărcii și dispozitivului dumneavoastră după cum se indică mai sus (de exemplu, 6 pentru Samsung TV).
 4. Telecomanda va trimite un semnal de pornire la fiecare 3 secunde până când dispozitivul se dezactivează.
 5. După ce dispozitivul s-a dezactivat, eliberați tasta aferentă cifrei.
 6. LED-ul va lumina intermitent de două ori și se va stinge. Telecomanda controlează acum acest dispozitiv.
- În cazul în care una sau mai multe taste nu funcționează în mod corect, începeți din nou de la pasul 1 – telecomanda va începe cu următorul cod din memorie.

CONFIGURAREA TELECOMENZII DUMNEAVOASTRĂ

B – CONFIGURARE ÎN FUNCȚIE DE COD

Dacă marca dumneavoastră nu este enumerată în secțiunea A, vă puteți configura dispozitivul încercând codurile individual. În acest sens:

1. Porniți dispozitivul (nu în modul de așteptare).
 2.  Găsiți marca dispozitivului dumneavoastră în lista de coduri (paginile 74-77). Codurile sunt menționate în listă în funcție de tipul de dispozitiv.
 3.  Țineți apăsată tasta MAGIC până când LED-ul luminează intermitent de două ori.
 4.  Introduceți primul cod din 4 cifre enumerat pentru marca dumneavoastră (de exemplu, 4542 pentru un televizor Aiwa).
 5. LED-ul va lumina intermitent de două ori și se va stinge.
 6.  Acum îndreptați telecomanda spre dispozitivul dumneavoastră și apăsați tasta POWER.
 7. În cazul în care dispozitivul se oprește, telecomanda dumneavoastră este pregătită pentru utilizare. În caz contrar, repetați pașii 3-6 cu următorul cod din listă.
- Unele coduri sunt destul de asemănătoare. În cazul în care una sau mai multe taste nu funcționează în mod corect, începeți din nou de la pasul 3 cu următorul cod din listă.

REȚINERE

Telecomanda dumneavoastră One For All poate reține orice funcție de la oricare altă telecomandă funcțională. Acest lucru poate fi util dacă lipsesc una sau mai multe funcții din telecomanda dumneavoastră originală și doriți să le adăugați la telecomanda inteligentă.

Puteți seta, de asemenea, un dispozitiv complet, dacă nu puteți găsi un cod.

În acest sens, asigurați-vă mai întâi că aveți toate telecomenzile originale la îndemână și că au instalate baterii funcționale. Pentru setarea funcțiilor, telecomanda originală trebuie să se afle la aproximativ 3 cm față de telecomanda OFA, fiind îndreptată spre aceasta după cum se indică mai jos:



- 

Țineți apăsată tasta MAGIC până când LED-ul luminează intermitent de două ori.
- 

Apăsați 975 - LED-ul va lumina intermitent de două ori.
- 

Apăsați și eliberați tasta pentru care doriți să setați o funcție (de exemplu, tasta HOME) – LED-ul roșu luminează constant.
- 

Apăsați și eliberați tasta de pe telecomanda originală.
- LED-ul va lumina intermitent de două ori pentru a indica faptul că tasta a fost setată corect.
- Repețați pașii 3 și 4 pentru fiecare tastă pe care doriți să o setați – rețineți faptul că puteți seta cu ajutorul mai multor telecomenzi, însă o singură funcție per tastă.
- 

Când ați setat toate funcțiile pe care le doriți, apăsați și mențineți apăsată tasta MAGIC până când LED-ul clipește de două ori și se stinge.

RECOMANDĂRI

- Dacă LED-urile se aprind o singură dată, mai lung, la pasul 5, funcția nu a fost setată corect, încercați din nou de la pasul 3.
- Dacă observați că una sau mai multe taste nu funcționează în mod corect după configurare, puteți reaccesa modul de setare oricând prin repetarea procedurii de la pasul 1.

PENTRU A ȘTERGE O FUNCȚIE SETATĂ, PROCEDURA ESTE URMĂTOAREA:

- Țineți apăsată tasta MAGIC până când LED-ul luminează intermitent de două ori.
- Apăsați 976 - LED-ul va lumina intermitent de două ori.
- Apăsați tasta pentru a șterge de două ori - LED-ul va clipi de două ori.

Repețați procedura de mai sus pentru fiecare tastă pe care doriți să o ștergeți.

SLOVENSKY

TABUĽKA TLAČIDIEL

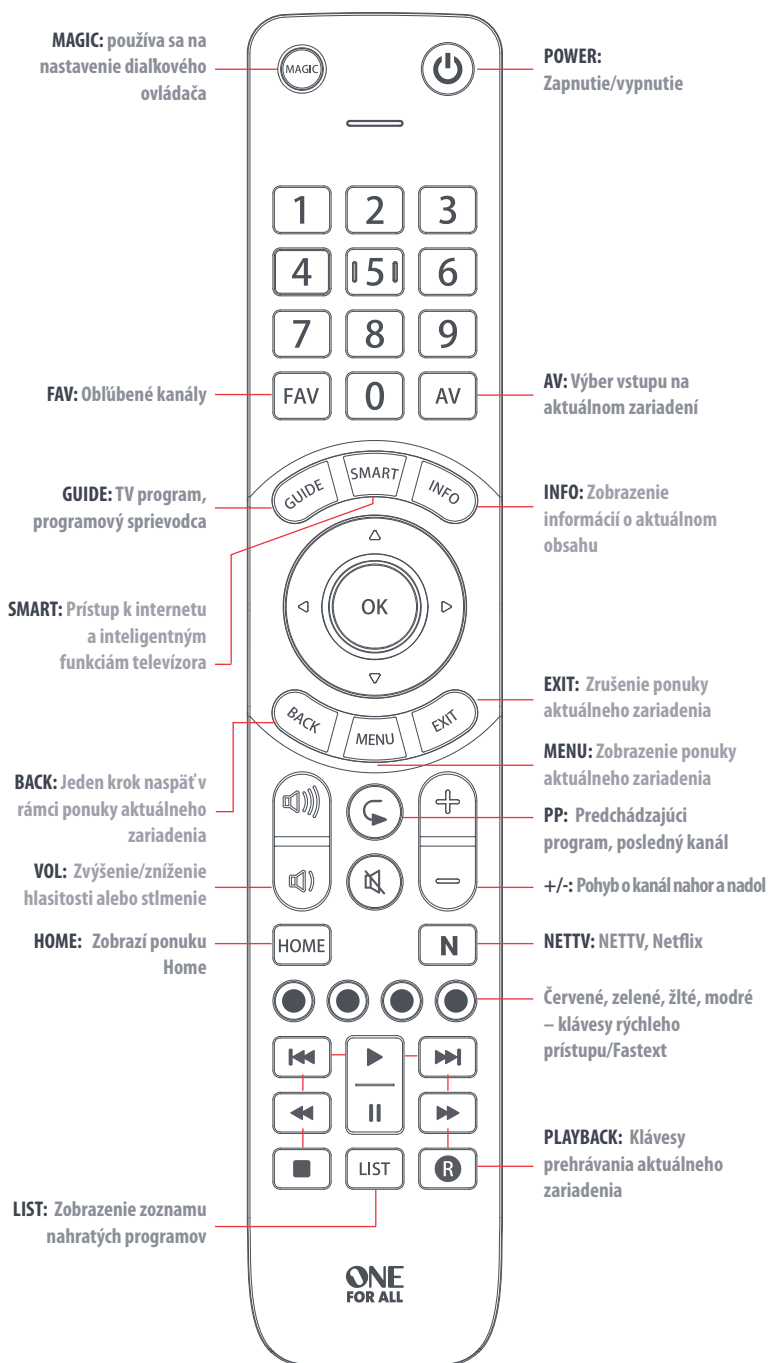

NASTAVENIE DIAĽKOVÉHO OVLÁDAČA

A – FUNKCIA SIMPLESET

Funkcia SimpleSet ponúka jednoduchý spôsob nastavenia diaľkového ovládača na zariadenia tých najpopulárnejších značiek len pomocou stlačenia niekoľkých klávesov, pričom nastavenie jedného zariadenia bežne netrvá viac než minútu.

Pri každom type zariadenia nájdete zoznam tých najznámejších značiek, pričom ku každej z nich je priradené číslo – napríklad 6 pre TV značky Samsung. V zozname nájdite svoje zariadenie a značku:

TV

1	Bush	6	Samsung
2	Grundig	7	Sharp
3	LG	8	Sony
4	Panasonic	9	TCL / Thomson
5	Philips	0	Toshiba

Nastavenie vášho zariadenia

1. Zapnite zariadenie (nesmie byť v pohotovostnom režime) a nasmerujte naň diaľkový ovládač OFA.
 2.  Podržte stlačené tlačidlo MAGIC, dokým dvakrát nezabliká kontrolka LED.
 3.





4	5	6
7	8	9

 Stlačte číslicu určenú pre vašu značku a zariadenie, ako je uvedené vyššie (napr. č. 6 pre TV značky Samsung).
 4. Diaľkový ovládač odošle pokyn na vypnutie každé 3 sekundy, kým sa zariadenie nevypne.
 5. Po vypnutí zariadenia číslicu uvoľnite.
 6. Kontrolka LED dvakrát zabliká a potom zhasne. Diaľkový ovládač by odteraz mal ovládať vaše zariadenie.
- Ak jeden alebo viacero klávesov nefunguje podľa očakávania, začnite znova od kroku 1 – diaľkový ovládač bude pokračovať ďalším kódom uloženým v pamäti.

NASTAVENIE DIAĽKOVÉHO OVLÁDAČA

B – NASTAVENIE POMOCOU KÓDU

Ak nie je značka vášho zariadenia uvedená v časti A, môžete zariadenie nastaviť zadaním jednotlivých kódov. Postup:

1. Zapnite zariadenie (nesmie byť v pohotovostnom režime).
 2.  Nájdiť názov značky vášho zariadenia v zozname kódov (strana 74 až 77). Kódy sú zoradené podľa typu zariadenia.
 3.  Podržte stlačené tlačidlo MAGIC, dokým dvakrát nezabliká kontrolka LED.
 4.  Zadajte prvý 4-číselný kód určený pre vašu značku (napr. 4542 pre TV značky Aiwa).
 5. Kontrolka LED dvakrát zabliká a potom zhasne.
 6. Následne diaľkový ovládač nasmerujte na zariadenie a stlačte kláves POWER.
 7.  Ak sa zariadenie vypne, váš diaľkový ovládač je pripravený na použitie. V opačnom prípade opakujte kroky 3 až 6 s ďalším kódom v zozname.
- Niektoré kódy sú veľmi podobné. Ak jeden alebo viaceré klávesy nefungujú podľa očakávania, začnite znova od kroku 3 s ďalším kódom v zozname.





PROGRAMOVANIE

Na diaľkovom ovládači One For All možno pomocou funkcie učenia naprogramovať ľubovoľnú funkciu iného funkčného ovládača. Môže sa to zísť, ak vám chýba jedna alebo viaceré funkcie pôvodného diaľkového ovládača a radi by ste si ich pridali medzi Inteligentné ovládanie.

Ak sa vám nedarí nájsť kód, môžete takto naprogramovať aj celé zariadenie.

Ak chcete naprogramovať klávesy, najprv sa uistite, že máte k dispozícii všetky pôvodné diaľkové ovládače, a že sú v nich vložené fungujúce batérie. Ak chcete naprogramovať funkcie, nasmerujte pôvodný diaľkový ovládač na diaľkový ovládač OFA vo vzdialenosti asi 3 cm podľa zobrazenia:



-  Podržte stlačené tlačidlo MAGIC, dokým dvakrát nezabliká kontrolka LED.
-  Vytukajte 975 – kontrolka LED zabliká dvakrát.
-  Stlačte a uvoľnite tlačidlo na naprogramovanie funkcie (napr. tlačidlo HOME) – červená kontrolka LED bude nepretržite svietiť.
-  Stlačte a uvoľnite tlačidlo na pôvodnom diaľkovom ovládači.
- Kontrolka LED zabliká dvakrát, čím signalizuje, že kláves bol úspešne naprogramovaný.
- Kroky 3 – 4 opakujte pre každé tlačidlo, ktoré chcete diaľkový ovládač naučiť – majte na pamäti, že funkcie možno naprogramovať z viacerých diaľkových ovládačov, no jednému klávesu môže prislúchať iba jedna funkcia.
-  Keď ste naprogramovali všetky potrebné funkcie, stlačte a podržte kláves MAGIC, kým kontrolka LED dvakrát nezabliká a nezhasne.

TIPY

- Ak kontrolky LED v 5. kroku jedenkrát dlho bliknú, funkcia nebola správne naprogramovaná. Skúste to znova od kroku 3.
- Ak po ukončení nastavenia jedno alebo viaceré tlačidlá nefungujú správne, môžete kedykoľvek zopakovať režim programovania funkcií zopakovaním postupu od kroku 1.

VYMAZANIE NAPROGRAMOVANEJ FUNKCIE:

- Podržte stlačené tlačidlo MAGIC, dokým dvakrát nezabliká kontrolka LED.
- Vytukajte 976 – kontrolka LED zabliká dvakrát.
- Kláves, ktorý chcete zmazať, dvakrát stlačte – kontrolka LED zabliká dvakrát.

Tento postup opakujte pri každom klávese, ktorý chcete vymazať.

HRVATSKI

TABLICA TIPKI

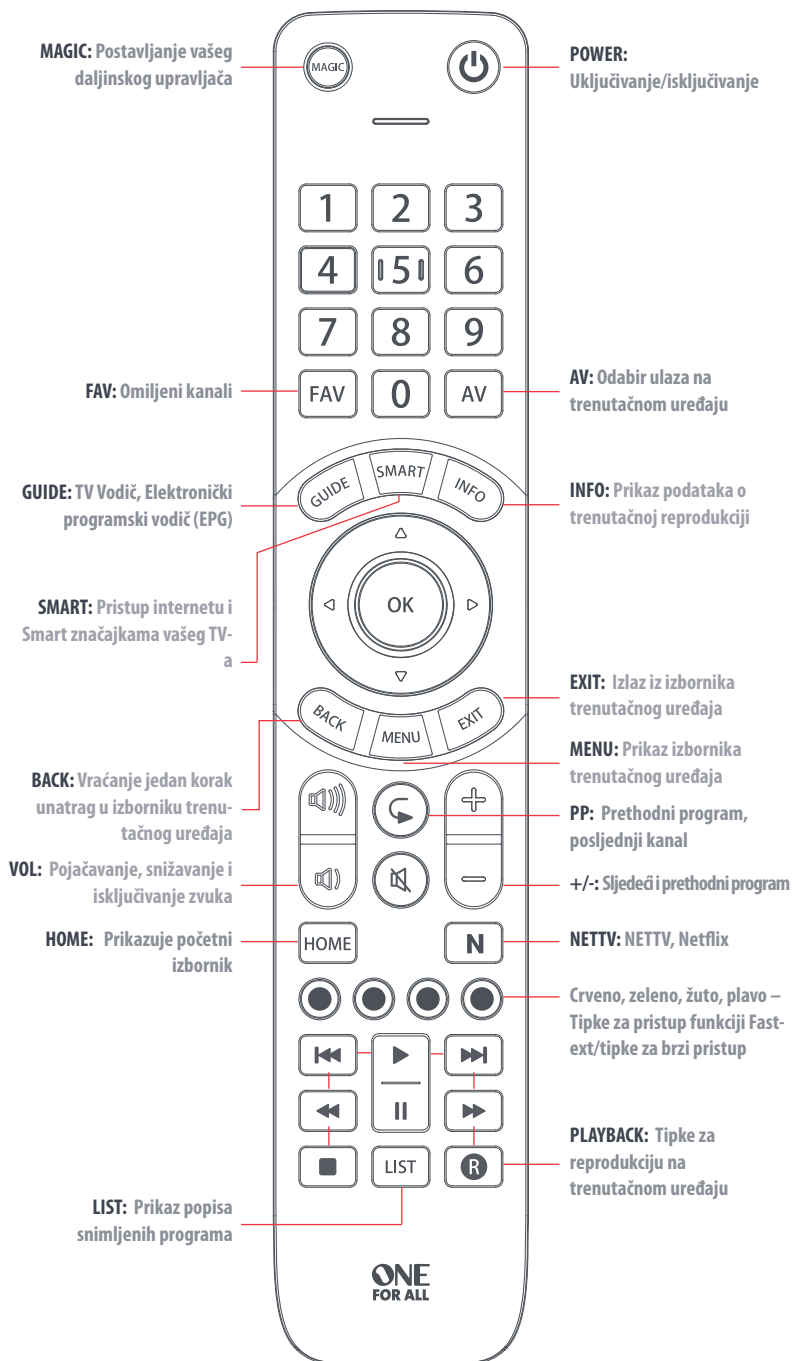

KAKO POSTAVITI DALJINSKI UPRAVLJAČ

A – SIMPLESET



SimpleSet brz je i jednostavan način postavljanja daljinskog upravljača za upravljanje najpopularnijim markama svake vrste uređaja uz samo nekoliko pritisaka tipki u vremenu kraćem od minute po uređaju.

Za svaku vrstu uređaja postoji popis vrhunskih marki, svakoj od kojih je dodijeljen broj, na primjer 6 za Samsung TV. Pronađite svoj uređaj i marku u popisu koji slijedi:

TV

1	Bush	6	Samsung
2	Grundig	7	Sharp
3	LG	8	Sony
4	Panasonic	9	TCL / Thomson
5	Philips	0	Toshiba





Da biste postavili svoj uređaj:

- Uključite uređaj (ne smije biti u stanju mirovanja) i usmjerite OFA-upravljač prema njemu.
 -  Držite tipku MAGIC dok LED ne zatreperi dva puta.
 -  Držite tipku s brojem za marku i uređaj prema popisu iznad (npr. 6 za Samsung TV).
 - Daljinski upravljač slat će signal za uključenje svake 3 sekunde dok se uređaj ne isključi.
 - Čim se vaš uređaj isključi, otpustite brojku.
 - LED će zatreperiti dva puta, a zatim se ugasiti. Daljinski upravljač sada bi trebao upravljati vašim uređajem.
- Ako primijetite da jedna ili više tipki ne rade prema vašem očekivanju, počnite ponovno od 1. koraka – daljinski upravljač počet će sa sljedećim kodom u memoriji.

KAKO POSTAVITI DALJINSKI UPRAVLJAČ

B – KAKO POSTAVITI UPRAVLJAČ POMOĆU KODA

Ako vaša marka nije naznačena u odjeljku A, svoj uređaj možete postaviti pojedinačnim unosom kodova. Da biste to učinili:

1. Uključite svoj uređaj (ne smije biti u stanju mirovanja).
 2.  Pronađite kod za svoj uređaj na popisu kodova (od 74. do 77. stranice). Kodovi su sortirani po vrsti uređaja.
 3.  Držite tipku MAGIC dok LED ne zatreperi dva puta.
 4.  Unesite prvi 4-znamenasti kod naveden za vašu marku (npr. 4542 za Aiwa TV).
 5. LED će zatreperiti dva puta, a zatim se ugasiti.
 6.  Sada usmjerite svoj daljinski upravljač prema uređaju i pritisnite tipku za uključenje POWER.
 7. Ako se uređaj isključi, vaš je daljinski upravljač spreman za upotrebu. U protivnom, ponovite korake od 3 do 6 sa sljedećim kodom s popisa.
- Pojedini su kodovi vrlo slični. Ako primijetite da jedna ili više tipki ne rade prema vašem očekivanju, ponovno krenite od 3. koraka sa sljedećim kodom na popisu.





PROGRAMIRANJE

Bilo koju funkciju s bilo kojega daljinskog upravljača možete programirati na daljinski upravljač One For All. To može biti korisno ako vam nedostaje jedna ili više funkcija izvornog daljinskog upravljača te ih želite dodati upravljaču One For All.

Možete programirati funkcije i na potpuni uređaj ako ne možete pronaći kod.

Za programiranje funkcija pronađite sve izvorne daljinske upravljače i provjerite imaju li ispravne baterije. Da biste programirali funkcije s jednog upravljača na drugi, postavite izvorni daljinski upravljač približno 3 cm od OFA-upravljača i okrenite ih jedan prema drugom kako je prikazano u nastavku:



- 
 Držite tipku MAGIC dok LED ne zatreperi dva puta.
- 
 Pritisnite 975 – LED će zatreperi dva puta.
- 
 Pritisnite i otpustite tipku na koju želite prenijeti funkciju (primjerice, tipku HOME) – Crvena LED-lampica neprekidno će treperiti.
- 
 Pritisnite i otpustite tipku na izvornom daljinskom upravljaču.
- LED će zatreperi dva puta ako je funkcija ispravno prenesena.
- Ponovite 3. i 4. korak za svaku tipku na koju želite programirati funkciju. Imajte na umu da funkcije možete programirati s raznih daljinskih upravljača, ali moguće je postaviti samo jednu funkciju po tipki.
- 
 Nakon što programirate sve željene funkcije, pritisnite i držite tipku MAGIC dok LED ne zatreperi dva puta i ugasi se.

SAVJETI

- Ako LED u 5. koraku zatreperi samo jedanput, i to dugo, funkcija nije pravilno programirana. Vratite se na 3. korak i pokušajte ponovno.
- Ako nakon postavljanja otkrijete da jedna ili više tipki ne rade ispravno, u bilo kojem trenutku možete ponoviti postupak programiranja od početka (1. korak).

PROGRAMIRANA FUNKCIJA MOŽE SE IZBRISATI NA SLJEDEĆI NAČIN:

- Držite tipku MAGIC dok LED ne zatreperi dva puta.
- Pritisnite 976 – LED će zatreperi dva puta.
- Dvaput pritisnite tipku koju želite izbrisati – LED će zatreperi dva puta.

Ponovite navedeni postupak za svaku tipku koju želite izbrisati.

CODELIST

TV **TV** : Television / HDTV / LCD / Plasma / Projector / Rear Projector

TV

Acer 3630, 1339, 1865, 2530
Acoustic Solutions 1585, 1865, 1523, 2676
Acronn 2561
AEG 2530, 2457, 2197, 1585
Agfaphoto 2719
Airis 2561
Aiwa 4542, 3512, 3434
Akai 2676, 3611, 1523, 3067, 3528, 3719,
3512, 3810, 0714, 1865, 4022, 1585,
2197, 0208
Akira 2457, 4155
Akura 2289, 3268, 1770, 1585, 0714, 2559,
2676, 0668, 1363, 1983
Alba 2676, 3587, 3810, 0714, 1585, 0668,
3005, 3067, 3790, 4132, 1865, 2559,
2561, 3589, 3964
Andersson 2676, 1585, 3719
Ansonic 0668
Antarion 2676
AOC 3790, 2214, 2111, 0625
AquaVision 1606
Aquivo 1606
Arcelik 3433
Arçelik 3433, 3262
Ardem 0714
Arena 2676
Arielli 3528
Aristona 0556
Art Mito 1585
AS 1585, 1865, 1523, 2676
Atec 1606
Audiosonic 3067, 0714, 1983
Audiovox 1865
Autovox 2676, 1585
Awa 3296, 2530, 2457, 3090
Axdia 2719, 2530, 3512, 2457
Axis 2559
Axxion 4155
Aya 2676, 3719, 1585
Baird 2212, 3090, 2559, 3573, 3810
Basic Line 0668
Bauer 2197
Bauhn 3611, 3648
BBK 2098, 2530, 1523
Beko 0714, 2125, 3433, 3262, 0808
Belson 3296
BenQ 1562, 4393, 1523
Berthen 0556, 0668
BGH 2098
Blaupunkt 3810, 2426, 0195, 3362, 4843
Blu:sens 4059
Blue Media 1606
Blue Sky 0714, 0668, 1363, 0556, 0625
BlueDiamond 2426
Bluesky 0714, 0668, 1363, 0556, 0625
Blueteach 2561
bogo 3512, 2561, 3528
Bork 1363
BPL 0208
Brandt 0625, 2676, 1585, 4542, 3296, 3434,
0714, 0808, 3611
BuBuGao 2098, 2530, 1523
Bush 2676, 3810, 3719, 2214, 3964, 3005,
3790, 0714, 2530, 3589, 2673, 4132,
0668, 1585, 1687, 4346, 1983, 3587,
0556, 2125, 3417, 2007, 2457, 2719,
3573, 1523, 1865, 2212
Cabletech 3296

Cameron 1523
Canox 3611
Carad 0668
Celcus 2676, 1585, 3719
Celestial 3648
cello 2673, 1770
Changhong 3434, 3296, 3648
Chimei 1852, 1666
CHL 3067
Clarity 1720
Clatronic 0714
Clayton 2676, 3719
CMX 3296, 3067
Conia 1523, 2481
Conrac 0808
Conrad 3719
Continental
Edison 2676, 3719, 4022, 2530, 2457, 3512,
1585, 4132
CPTec 1363, 0625
Cranker 3719
Crown 0714, 3434, 0208, 0668, 3719
Currys Essentials 2486
Curtis 2559
Daewoo 2275, 3480, 0556, 3192, 2098, 1606,
2125, 2481
Daewoo Display 2275, 3192, 3480
Dansai 0208
Dantax 2676, 1687, 0714
Days 2561
De Graaf 0208
Denver 1770, 4155, 2481, 3067, 2197, 3417
Dew 1770
DEXP 3528, 3434, 3572, 4539, 4291, 4348
Dytec 2457
Dick Smith
Electronics 3296, 2457, 2530, 3572
Dicra 3233, 3528
Differo 2676
Digatron 2890
Digihome 3719, 2676, 4501, 1585
Digital Device 1606
Digitrex 3194, 3067
Dikom 2676, 2561, 3528
diVision 2197
DL 1363
DMTech 2001, 3480, 2676
DNS 3572, 3528, 3434
Doffler 3528, 4539, 4348, 3434
Domeos 0668
Donghai 3611, 3528, 0668, 3067, 3480
DSE 3296, 2457, 2530, 3572
Dual 2197, 3719, 2676, 1585, 3067, 3611,
0714
Durabase 2676, 3719
Durabrand 0714
D-Vision 2197, 0556
DW Display 2275, 3192, 3480
Dyon 3512, 2457, 2530
Easy Living 1666, 2005
ECG 2197, 2125, 3296, 3528, 0714, 3067,
3434
EGL 3611
Elbe 2676, 0556
Elect 3067
Electriq 3719
Electrolux 1585
Electronia 2676, 3719
Emerson 0668, 0714
e-motion 3810, 2426, 2106
Engel 3512
Enox 2673
Epworth 4542, 3512, 3434

Ericsson	4542, 3528, 3047, 3434	Horizon	3719, 3528, 2676
Essentials	2486	Horizont	0714, 4291
Essentiel b	4306	Hugoson	1666
e-Star	3528	Hypson	0556, 0714, 0668
Eternity	3810	Hyundai	3719, 2676, 1585, 3528, 1606, 1720, 1770, 1523, 3512
Everest	3528	i-INN	3528
Everline	3512, 3528	i-Joy	3528, 3512, 3067, 1523
Evesham		Ingelen	0714
Technology	1606, 1248	Inno Hit	2676, 1585
Evotel	2561, 2559, 3589	Internal	0556
F&U	2530, 2676, 3719	Inves	3528, 3512
FairTec	1585, 2676, 2561	Isis	2676
Ferguson	0625, 2676, 3005, 2426, 0195, 1585, 3994	ITT	3719, 2715, 2675, 2399, 2125, 2676, 1523
Finlux	2676, 3719, 1585, 0714, 0808, 0556, 1248	Izumi	3434, 3528
FinnSat	2422	Jay-tech	3611, 3067
Firstline	0714, 1363, 0668, 0808, 0556	JMB	2676, 3810, 3719, 0556, 2426
Fisher	1585, 0208	JTC	3611, 3067
Foehn & Hirsch	2391	JVC	0653, 2118, 1818, 3802, 3719, 2676, 2005, 3296, 3047, 4244, 0650, 3572, 3779
Fox	3528	Karcher	2125, 0714
Fujicom	2676	Kathrein	0556
Fujitsu Siemens	1666, 0808, 1248	Kendo	3719, 1585, 2676
Funai	1817, 3719, 1595, 1394, 1666, 0714, 0668	Kenmark	2393
Funai United	2530, 2676, 3719	Kennex	3296
Fusion	3047	Kenstar	2548
Futronic	1585	Kiton	0668
Futura	3296	Kneissel	0556
Galatec	3528	Kogan	3572, 4291, 3296, 3528, 3434
GE	0625	Koncar	3719
Gelhard	3719	Konka	3572, 0714
General Electric	0625	Krüger&Matz	3802, 3296
Gericom	1606, 0808	Kunft	3434, 3719
G-Hanz	1363	Küppersbusch	2676
G-HanzS	1363	L&S Electronic	0714, 0808
GoGen	3719, 2676, 1585	Lava	2197
Gold	1770	Lavic	1363
Goldfunk	0668	Lazer	3719
GoldStar	3047, 0714, 4542, 3434, 3572	Leiker	2676
Goodmans	1585, 2393, 1687, 0668, 1523, 1983, 3573, 2676, 0714, 0808, 2125, 1720, 2005, 2426, 0556, 0625, 2214	Lenco	4155, 4346, 2676, 1983
Gorenje	1585, 2676	LG	1840, 1860, 2182, 4787, 4119, 0714, 0556
Graetz	1585, 3528, 0714	Liberton	4291
Gran Prix	2197, 3192	Lifetec	0668, 0714, 2001
Granada	0208	Linden	3296, 3528
Grandin	3434, 2676, 0714, 4306, 0556, 0668, 1585, 2125	Linetech	2676
Grundig	3433, 2890, 0195, 1223, 2125, 3262, 3296, 1523, 3067, 0556, 2676, 2007, 2561	Linsar	2676, 3719, 1585, 3611
Grunkel	3528, 2676, 3512, 1523	Listo	4306, 4155
GVA	3611, 3296, 1363, 2098, 2561, 3067	Loewe	1884, 0633
H & B	0808, 2001	Logik	3802, 3831, 3005, 2486, 3719, 2673, 1585, 1687, 1865, 2530
Haier	1983, 2530, 2214, 3790, 2212, 3719, 2457	Lowry	3268
Handic	2676	Lumatron	0668
Hannspree	2786	Luxor	2676, 3719, 1585
Hanseatic	0714, 0556, 0625, 0808, 2001	M&S	2673
Hantarex	2197	Magnavox	2800
Harper	4542, 3512, 3528	Magnum	0714
Harrow	3719	Majestic	3611, 3512
Hartens	4291	Manata	3512
HB	0714	Manta	3528, 3512
HB Ingelen	0714	Maqma	1606
Helix	3528	Marantz	0556
Hightong	4542	Mark	0714
Hikona	1983	Marks & Spencer	2673, 1770
Hisawa	0714	Mascom	2125, 2197
Hisense	4539, 2399, 4348, 2037, 1363, 2341, 2098, 4728, 0208, 0556, 2197, 3296	Master	4022
Hitachi	2676, 2207, 1576, 1772, 3719, 1585, 2214, 2005, 3611, 3512, 0679	Matsui	2007, 2486, 2676, 1666, 0208, 1585, 0714, 0195, 0556, 2561
HKC	3512	Medion	4447, 2676, 4155, 4154, 2719, 0808, 1248, 0714, 0668, 1585, 2001, 3067
Höher	2676, 0714, 2125, 3434	Meletronic	0195, 0714
		Memorex	1687
		Metronic	0625
		Metz	1533, 4289

CODELIST TV

Micromaxx	0808, 0714, 2001
Microstar	0808
Miia	3512
Mikomi	1585
Minerva	1248
Mirai	1666, 1852
Mitchell & Brown	3719
Mitsai	2676, 2106, 3434, 1585
Mitsubishi	0556
Mitsubishi Electric	0556
Mivar	0609, 2386
mp man	3067, 3296
MTLogic	0714
Murphy	2676, 2426, 2673, 2005, 1585
Mx Onda	1983
My TV	3090
Myrica	1666
Myryad	0556
Mystery	3296, 2530, 3047, 3528
Nabo	3719
Navon	3719
NEC	0653, 2461, 1606
Neckermann	0556
NEI	3611
NEO	3528
Neon	2673
NeoniQ	2481
Nesons	3528
Neufunk	0714
Nevir	3528, 2676, 3719
Next	2676
Nikkei	2676, 1585, 2197, 0714
Nordmende	2676, 2548, 2331, 2001, 3512, 1585, 3528, 0714
Nortek	0668
Novex	1523
NPG	3434
Nu-Tec	2481, 3090, 3480
Ocean	3434
Oceanic	4022, 3611
Odys	2719, 2530, 3512, 2457
OK	3802, 2676, 3810, 3434, 3047, 3719
Okano	3168
Okeah	3434
OKI	2676, 1585, 2125, 3434, 2947
Onida	0653
Onimax	0714
Onn	2125, 1585, 1770
Onyx	1770
Opera	1770, 0714
Opticum	3611
Orava	3719, 3528, 3296, 3512
Oriental Pacific	1363
Orima	3719
Orion	4346, 2005, 3994, 2007, 3873, 2676, 2108, 0714, 0556, 3512, 2197, 2001, 0808, 3434, 4542
Otic	1983
Otto Versand	0556
Pacific	0714, 0556
Packard Bell	3630
Palladium	0714
Palsonic	2461, 2481, 3067, 4155, 3480, 3417, 4291
Panasonic	1636, 3825, 0650, 4501, 3790, 3719
Panavideo	3825
PEAQ	3779
Pendo	3434, 4291
Philips	0556, 2800, 3614, 4209, 1887, 3678, 1506, 0639, 3790
Phocus	0714
Pioneer	1457, 0679, 2458, 1636
Playsonic	0714
Plustron	1770
Polar	2197, 3067
Polaroid	1523, 3296, 2676, 2125, 3611, 1720, 4132, 1687, 3719, 4542, 3512, 3589
Powerpoint	3296, 1770
Pragma Digital	0808
Princeton	3719
Pro Vision	0714, 2197
ProCaster	3719
ProLine	1585, 2676, 3434, 0625, 2393, 3528, 3573
Proscan	3512, 2559, 2561
Prosonic	1770, 2426, 1865, 0714, 2676, 2001, 2125, 2197, 3480, 1523, 1585, 2106
Protech	0668
Pulier	3611, 3648
Pvision	2001
Q.Bell	2561
Q.Media	2559
Qilive	3779
QONIX	3067
Quadro	2561, 2676, 3719, 3434, 1585, 2197
Quartek	1606
Radiola	0556
Radionette	0714
Radiotone	0668
Rank Arena	3480
RCA	0625
Reflexion	3067, 4155
Relisys	1585
Reoc	0714, 2197
Revox	0808
Roadstar	0714, 0668
Rolsen	2001, 2098, 3067, 3434
Romsat	3719
Rubin	3528
Saba	0625, 2676, 3434, 1585, 2005, 3528, 0650, 0714, 2947
Saga	2197
Saivod	0668
Salora	2197, 2676, 3719, 3067, 2125, 2001
Samsung	2051, 3131, 4468, 3970, 0556, 0625
Samus	3434
Sandström	3802, 2399, 3047, 2197
Sansui	2001, 0714, 1248
Sanyo	0208, 2461, 1585, 2676, 3096, 1142
SBR	0556
ScanSonic	2676
Schaub Lorenz	4022, 2676, 0714, 2125, 1585, 2197, 2289, 2001, 3268
Schneider	4040, 2676, 0714, 0556, 1585, 0668, 3528, 4501
Schneider Electric	4040, 2676, 0714, 0556, 1585, 0668, 3528, 4501
Schönteck	1585, 2676
Scott	3090, 1983
Seeltech	4022, 3067, 3268
Seelver	0556
SEG	2673, 0668, 2125, 1523, 3434, 2719, 3067, 3719
Seiki	4346, 4132, 3964
Seizo	4132, 4346
Selecline	3296, 3528, 3719
Sencor	4132, 4291, 4542, 3067, 3296, 2197, 3572, 3434, 0714, 3512
Sens	1865
Sharp	1659, 2951, 3810, 2676, 4843, 3790, 2214, 3719
Shinelco	2530
Shivaki	2197, 0668, 3528, 3067, 2561
Siemens	0195
Siera	0556
Silva Schneider	2197, 2125, 3067, 3480
SilverCrest	2676
Sinotec	4542

Sinudyne	2676
Sky Media	1606
Skyworth	4542
SLX	0668
Smart Tech	3528
Snow	1585
Sogo	3067, 4155, 3512
Sonic	3168
Soniq	3168, 3572, 3005
Sonitron	0208
Sonolor	0208
Sony	2778, 1825, 4151
Soundmax	3528
Soundwave	2673
Sphere	3067
Stan Line	3611
Starlight	3528
Straus	3434
Strazus	3434
Strong	4542
Sungoo	2037, 1248
Sungpo	1659, 2951, 3810, 2676, 4843, 3790, 2214, 3719
Sunkai	1523
Sunstech	2676, 3719, 2001, 2530
Superior	1585
Supersonic	0208
Supra	2947, 3434, 3047, 3512, 4291, 4542, 4348
Supratech	2208, 3067
Svasa	0208
Swedx	1606
Swisstec	1606, 2106
Symphonic	1595, 1817
Tatung	1720, 1248
Taurus	2197, 3067
TCL	3047, 3779, 2675, 2715, 2530
TCM	0808, 0714, 2001
TD Systems	3719, 2676, 3512
Teac	3158, 4918, 2168, 0714, 1770, 3005, 3572, 1363, 0668, 1983, 2457, 3067
Tech Line	1585, 2676, 1636
Technica	2168, 2426, 2676
Technical	2676, 3719
Technics	0650, 0556
Technika	2426, 3810, 2106, 2168, 2676, 2197, 2212, 1865, 1983, 3362, 1585, 3005, 3067, 2125, 2719
TechniSat	2422, 0556
Technisson	0714
Techno	1585
Technosonic	0556, 0625
Techwood	2676, 3719, 1585
Tecnimagen	0556
Teco	1523
Tedalex	0208
TELE System	2125, 2676, 3434, 2530, 1585
Telefunken	2676, 3719, 0625, 3528, 4542, 3296, 1585, 3047, 3434, 0714, 0808, 3067, 3480, 3589, 4291
Telestar	0556
Teletech	2676
Terris	2530, 3296
Tesco	2426
Tesla	4542, 0556, 0714
Tevion	0714, 1248, 2426, 2125, 2530, 3268, 0556, 0668, 0808, 1523, 1585, 2197, 2289, 2461, 3810
Thes	2947
Thomas	0625
Thomas America	0625
Thomson	0625, 3047, 2675, 3779, 4291, 2715
Tokai	3611, 3528, 0668, 3067, 3480
Toshiba	1508, 2775, 2676, 4213, 2732, 0650, 2108, 3296, 0195
Tosonic	1508
Tosumi	1770
TRANS-continents	0556, 0668
Transonic	3528, 1363
Trevi	3528
Triad	0556
Trio	1248, 1687
Tristan Auron	3528
Tucson	2676, 3719
TV Star	3528, 3512
TVE	3589
Ultravox	1585
U-max	3434, 3296, 3648
UMC	2106, 2426, 2168, 3810, 1606
United	3233, 3434, 1770, 0714, 3296, 3480, 2530, 3512, 2481, 4542, 0556, 1523, 1585, 1983, 2125
Universum	0808, 0668
Utok	4291, 4542
V7 Videoseven	1666
VD-Tech	2559, 3067
Veltech	4132
Venturer	3005, 1865
VEON	3528, 3296, 3611
Vestel	3719, 2676, 1585
Videocon	2548, 3296, 2331
Videoseven	1666
Viewsonic	2111
Vision	2481
VisionPlus	2426
Vistron	1363
Visual	
Innovations	2106
Vityas	3067
Vivax	4348
Vivid	3611, 3648
Vortex	3528
Vortex View	3528
VOX	3719, 2676, 4291
Voxson	2197
VR	3067
Walker	2676, 1585, 3719
Waltham	2676
Watson	0668, 0714, 1248
Wellington	2676, 3719
Welltech	0714
Westinghouse	3067, 4132
Westwood	1585
Wharfedale	1983, 2212, 0556
Wilson	0556
Windsor	2676, 0668
Windy Sam	0556
Wintel	0714
World-of-Vision	1606, 2001
XD	3719
Xenius	1585, 2676
Xi-en	1770
Xiron	1983
Xomax	3067, 1770
Xoro	3067, 3417, 4155, 4291
Yamaha	1576, 0650
Yuntu	3611, 3648
Zanussi	3434, 3528
Zephir	3611
Zepto	1585
Zifro	4291
Ziggo	1818

Español - ELIMINACIÓN DEL PRODUCTO (DIRECTIVA EUROPEA 2012/19/EU)



El símbolo de contenedor de basura tachado en este producto garantiza que este producto está fabricado utilizando componentes de alta calidad que pueden reciclarse y reutilizarse según la directiva europea 2012/19/UE. No desheche este producto con los residuos domésticos normales, consulte las regulaciones locales sobre la recogida o eliminación adecuada de productos eléctricos y electrónicos. De esta forma se evitarán los posibles efectos negativos sobre el medio ambiente y la salud.

ELIMINACIÓN DE PILAS (DIRECTIVA EUROPEA 2006/66/CE)

No desheche las pilas con los residuos domésticos normales, consulte las regulaciones locales sobre la recogida o eliminación adecuada. De esta forma se evitarán los posibles efectos negativos sobre el medio ambiente y la salud.

TÉRMINOS DE LA GARANTÍA UNIVERSAL ELECTRONICS / ONE FOR ALL garantiza al comprador que este producto estará libre de defectos materiales o de fabricación, al menos durante 3 años desde la fecha del tique o factura de compra, o del albarán si la entrega es posterior, y en caso de que siempre y cuando se utilice de un modo normal y correcto. El producto será reparado o reemplazado en caso necesario gratuitamente si se demuestra que era defectuoso dentro del periodo de garantía de 3 años. El coste de remitir el producto será a cargo del propietario; el coste de devolvérselo la devolución será a cargo de UNIVERSAL ELECTRONICS / ONE FOR ALL.

Si el comprador goza de la condición de consumidor, habiendo adquirido este producto con propósitos que no estén relacionados con su comercio, negocio o profesión, UNIVERSAL ELECTRONICS garantiza al comprador que este producto estará libre de defectos materiales o de fabricación, al menos durante 3 años desde la fecha del tique o factura de compra, o del albarán si la entrega es posterior, y en caso de que se utilice de un modo normal y correcto. El producto será reparado, o reemplazado en caso necesario, gratuitamente si se demuestra que era defectuoso dentro del periodo de garantía de 3 años, sin que el comprador que goce de la condición de consumidor deba abonar ningún coste relativo al envío o devolución del producto. Esta garantía no afecta a los derechos legales del consumidor y usuario ante la falta de conformidad de los productos con el contrato.

Esta garantía no cubre daños ni pérdidas causados por productos o servicios no suministrados por UNIVERSAL ELECTRONICS o que hayan sido resultado de no montar el producto de acuerdo con las instrucciones del manual. Esto se aplica igualmente a los casos en que el producto haya sido modificado / reparado por terceros no pertenecientes a UNIVERSAL ELECTRONICS o en caso de que el fallo sea resultado de accidente, mal uso, abuso, negligencia, manejo o empleo incorrectos, instalación defectuosa, mantenimiento inapropiado, alteración, modificaciones, incendio, acción del agua, rayo, desastres naturales, uso inapropiado o descuido.

Para acceder al servicio de garantía durante el periodo de garantía, tenga por favor en cuenta que necesitamos su recibo de compra original para poder establecer su derecho al servicio.

Para acceder al servicio de garantía, póngase en contacto con el distribuidor del que haya adquirido el producto o con el servicio de atención al cliente de UNIVERSAL ELECTRONICS: www.oneforall.com

Separate the waste - Separa Y Recicla



<http://www.oneforall.com/documents>

Português - ELIMINAÇÃO DO PRODUTO (DIRECTIVA EUROPEIA 2012/19/EU)



O símbolo de um contenedor de lixo barrado com uma cruz constante deste produto garante que este produto é fabricado com componentes de alta qualidade que podem ser reciclados e reutilizados em conformidade com a Diretiva Europeia 2012/19/UE. Não elimine este produto com o seu lixo doméstico normal, consulte os regulamentos locais para se informar sobre a recolha ou eliminação corretas de produtos elétricos e eletrônicos. Isto ajudará a prevenir efeitos negativos no ambiente e/ou na saúde humana.

ELIMINAÇÃO DA BATERIA (DIRECTIVA EUROPEIA 2006/66/CE)

Não elimine as baterias com o seu lixo doméstico normal, consulte os regulamentos locais para se informar sobre a recolha ou eliminação corretas. Isto ajudará a prevenir potenciais efeitos negativos no meio-ambiente e/ou na saúde humana.

A UNIVERSAL ELECTRONICS INC/ONE FOR ALL garante ao cliente a proteção deste produto no que respeita a defeitos de fabrico de material, dentro de um período de uso correto e normal de 3 anos a partir da data da compra do mesmo. Este produto será substituído sem qualquer encargo no caso de ter sido comprovada qualquer avaria dentro do período de 3 anos e após o seu retorno (custos de envio da responsabilidade do consumidor) dentro deste mesmo prazo. Esta garantia não cobre embalagens de cartão, caixas, pilhas, ou outros itens usados em conjunto com este produto. Qualquer outra obrigação para além daquela acima descrita não será tida em consideração. Por favor tome nota que ser-lhe á pedido o comprovativo de compra de forma a que possamos confirmar a sua legitimidade para nosso serviço. Se você comprou este produto para propósitos que não estejam relacionados ao seu negócio ou profissão, por favor tenha em conta que você pode ter direitos legais verifique a sua legislação nacional que governa a venda de produtos de consumidores. Esta garantia não afeta esses direitos.

Esotérico | 800 831397 | www.oneforall.com

Separate the waste - Separar e Reciclar



<http://www.oneforall.com/documents>

Italiano - SMALTIMENTO DEL PRODOTTO (DIRETTIVA EUROPEA 2012/19/EU)



Il simbolo del cestino con le ruote barrato assicura che questo prodotto è realizzato utilizzando componenti di alta qualità che possono essere riciclati e riutilizzati in base alla Direttiva europea 2012/19/UE. Non smaltire questo prodotto con i normali rifiuti domestici, fare riferimento alle normative locali per la corretta raccolta o il corretto smaltimento dei prodotti elettrici ed elettronici. In questo modo si eviteranno gli effetti negativi sull'ambiente e/o sulla salute delle persone.

SMALTIMENTO DELLE BATTERIE (DIRETTIVA EUROPEA 2006/66/CE)

Non smaltire le batterie con i normali rifiuti domestici, fare riferimento alle normative locali per la corretta raccolta o il corretto smaltimento. In questo modo si eviteranno i potenziali effetti negativi sull'ambiente e/o sulla salute delle persone.

TERMINI E CONDIZIONI DI GARANZIA UNIVERSAL ELECTRONICS garantisce all'acquirente originale che questo prodotto sarà privo di difetti di materiale e di realizzazione se sottoposto ad un utilizzo normale e corretto per un periodo 3 anni dalla data del primo acquisto. Questo prodotto sarà riparato o, se necessario, sostituito senza alcun addebito se verrà dimostrato essere difettoso entro il periodo di garanzia 3 anni. I costi di spedizione sono a carico del possessore; i costi di restituzione del prodotto sono a carico della UNIVERSAL ELECTRONICS.

Questa garanzia non copre danni o guasti causati da altri prodotti o servizi non forniti dalla UNIVERSAL ELECTRONICS, o conseguenti ad un montaggio del prodotto non conforme a quanto descritto nel manuale di istruzioni. Questo vale anche se il prodotto è stato modificato / riparato da altra parte diversa da UNIVERSAL ELECTRONICS, o se un guasto risulta essere conseguenza di incidente, uso scorretto, abuso, negligenza, maneggiamento scorretto, utilizzo scorretto, installazione errata, manutenzione impropria, alterazione, modifiche, incendio, acqua, fulmine, disastri naturali, uso sbagliato o incuria.

Per ottenere l'assistenza in garanzia durante il periodo coperto da garanzia contattare UNIVERSAL ELECTRONICS: www.oneforall.com. È necessario esibire la ricevuta d'acquisto originale, in modo tale da confermare il proprio diritto al servizio. Se ha acquistato questo prodotto per scopi che non si riferiscono al suo mestiere, azienda oppure professione, per favore prenda atto che potrebbe avere diritti legali previsti dalla sua legislazione nazionale che determina la vendita di beni di consumo. Questa garanzia non influisce su questi diritti. www.oneforall.com

Separate the waste - Differenzia i Rifiuti



<http://www.oneforall.com/documents>

Nederlands - PRODUCT verwijderen (EUROPESE RICHTLIJN 2012/19/EU)



Met het symbool van een doorgestreepte container op dit product wordt gegarandeerd dat het product is vervaardigd met onderdelen van hoge kwaliteit die kunnen worden gerecycled en hergebruikt volgens de Europese richtlijn 2012/19/EU. Gooi dit product niet weg bij uw normale huisafval. Raadpleeg de lokale regelgeving voor de juiste verzameling of vernietiging van elektrische en elektronische producten. Dit helpt negatieve effecten te voorkomen op het milieu en/of de menselijke gezondheid.

BATTERIJ verwijderen (EUROPESE RICHTLIJN 2006/66/EC)

Gooi uw batterijen niet weg bij uw normale huisafval. Raadpleeg de lokale regelgeving voor de juiste verzameling of vernietiging. U voorkomt hierdoor mogelijke schade aan de omgeving en/of volksgezondheid.

ALGEMENE GARANTIEVOORWAARDEN UNIVERSAL ELECTRONICS garandeert de oorspronkelijke koper dat dit product bij normaal en correct gebruik vrij zal zijn van materiaal- en fabricage fouten, gedurende een periode van 3 jaar vanaf de datum van oorspronkelijke aankoop. Dit product zal kosteloos worden gerepareerd of indien nodig vervangen worden, wanneer het binnen de garantieperiode van 3 jaar defect blijkt te zijn. De kosten voor het opsturen van het product zijn voor rekening van de eigenaar; de kosten voor het terugzenden van het product zijn voor rekening van UNIVERSAL ELECTRONICS.

Deze garantie dekt geen schade of storingen veroorzaakt door producten of diensten die niet door UNIVERSAL ELECTRONICS zijn geleverd, of die een gevolg zijn van het installeren van het product op een andere wijze dan in de handleiding is voorgeschreven. Dit is ook van toepassing indien het product is gemodificeerd/gerepareerd door anderen dan UNIVERSAL ELECTRONICS of indien een defect het gevolg is van een ongeluk, misbruik, onjuiste behandeling, verwaarlozing, veronachtzaming, onjuiste toepassing, foutieve installatie, onjuist onderhoud, wijziging, modificaties, brand, water, blikseminslag, natuurrampen, verkeerd gebruik of slordigheid.

Om voor bovenstaande garantie in aanmerking te komen dient u een origineel aankoopbewijs te overleggen en contact op te nemen met uw distributeur of UNIVERSAL ELECTRONICS : www.oneforall.com. Indien u dit product gekocht heeft voor doeleinden anders dan in uitvoering van uw vak, bedrijf of beroep, let er dan op dat u eventueel gebruik kunt maken van het consumentenrecht die, ten aanzien van consumptiegoederen, onder uw nationale wetgeving vallen. Deze garantie heeft geen effect op die rechten. www.oneforall.com

Dansk - BORTSKAFFELSE AF PRODUKT (EU-DIREKTIV 2012/19/EU)



Symbolet med den overstregede skraldespand garanterer, at dette produkt er fremstillet af kvalitetskomponenter, som kan bortskaffes og genbruges i henhold til EU-direktiv 2012/19/EU. Bortskaf ikke dette produkt sammen med dit almindelige husholdningsaffald. Der henvises til de lokale regler for korrekt indsamling eller bortskaffelse af elektriske og elektroniske produkter. Dette vil bidrage til at undgå negative effekter på miljøet og/eller menneskers helbred.

BORTSKAFFELSE AF BATTERI (EU-DIREKTIV 2006/66/EF)

Bortskaf ikke dine batterier sammen med dit almindelige husholdningsaffald. Der henvises til de lokale regler for korrekt indsamling eller bortskaffelse. Dette vil bidrage til at undgå eventuelle negative effekter på miljøet og/eller menneskers helbred.

Universal Electronics Inc./ONE FOR ALL garanterer hermed over for den oprindelige køber, at dette produkt ikke bør fremvise materielle eller tekniske fejl ved normal og korrekt brug inden for en periode af et 3 ars fra den oprindelige købsdato. Produktet erstattes u/b, hvis det har vist sig at være defekt inden for garantiperioden på et 3 ars. Denne garanti omfatter ikke emballage, etui, batterier, ødelagte/skæmmede kabinetter eller andre enheder, der er benyttet sammen med produktet. Erstatningspligten gælder kun under de ovenfor anførte forhold. Bemærk venligst, at vi skal have Deres købsnota for at kunne fastslå, hvorvidt De er berettiget til garantiservice. Hvis du har købt dette produkt med et formål der ikke har relation til dit erhverv, forretning eller branche så husk, at du muligvis har legale rettigheder under din nationale lovgivnings bestemmelser om salg af forbrugervarer. Denne garanti påvirker ikke disse rettigheder. www.oneforall.com

Norsk - KASTING AV PRODUKTET (EUROPAPARLAMENTS- OG RÅDS DIREKTIV 2012/19/EU)



Det overkryssede søppeldunksymbolet på dette produktet sikrer at dette produktet er produsert med komponenter av høy kvalitet som kan resirkuleres og gjenbrukes i samsvar med Europaparlaments- og rådsdirektiv 2012/19/EU. Ikke kast dette produktet sammen med vanlig husholdningssøppel. Gjør deg kjent med lokale forskrifter for riktig innsamling eller kasting av elektriske og elektroniske produkter. Dette vil bidra til å forhindre negative effekter på miljø og/eller helse.

KASTING AV BATTERIER (EUROPAPARLAMENTS- OG RÅDS DIREKTIV 2006/66/EF)

Ikke kast batteriene sammen med vanlig husholdningssøppel. Gjør deg kjent med lokale forskrifter for riktig innsamling eller kasting. Dette vil bidra til å forhindre potensielle negative effekter på helse eller miljø.

UNIVERSAL ELECTRONICS INC./ONE FOR ALL garanterer dette produktet for materielle og tekniske feil som oppstår ved normal og riktig bruk for en periode på 3 ars fra kjøpsdato. Produktet vil bli erstattet kostnadsfritt hvis det viser seg å være defekt innen 3 ars. Denne garantien gjelder ikke pakning, emballasje, batterier, ødelagte eller skadede kabinett eller noen annen gjenstand brukt i forbindelse med produktet. Annet ansvar enn nevnt over gjelder ikke. Vennligst merk at vi trenger gyldig kvittering fra forhandler. Hvis du har kjøpt dette produktet til formål som ikke har relasjon til ditt erhverv, forretning eller bransje, så husk at du kan ha legale rettigheter etter nasjonale lovgivnings bestemmelser om salg av forbrukervarer. Denne garanti påvirker ikke disse rettigheter. www.oneforall.com

Sverige - PRODUKTENS AVFALLSHANTERING (EUROPEISKA DIREKTIV 2012/19/EU)



Den överkryssade soptunnesymbolen på produkten visar att den här produkten är tillverkad med delar av hög kvalitet som kan återvinnas i enlighet med det Europeiska direktivet 2012/19/EU. Släng inte den här produkten i hushållsavfallet, utan avfallshandla produkten i enlighet med lokala lagar och regler för elektriska och elektroniska produkter. Detta hjälper till att förhindra den negativa påverkan på miljööch/eller människors hälsa.

BATTERIETS AVFALLSHANTERING (EUROPEISKA DIREKTIV 2006/66/EF)

Släng inte dina batterier i hushållsavfallet, utan avfallshandla batterier i enlighet med lokala lagar och regler. Detta för att den negativa påverkan på människor och miljöö ska bli så liten som möjligt.

UNIVERSAL ELECTRONICS INC./ONE FOR ALL garanterar köparen ett år från inköpsdatum - att denna produkt är fri från defekter i material och utförande. Om produkten blir defekt vid normal användning, byts den ut mot en ny utan kostnad för köparen under den 3-åriga garantitiden. Garantin täcker inte förpackning, bärväska, batterier - skadat hölje eller andra enheter som används i samband med produkten. Spara ditt köpbevis för att styrka din garanti på produkten.

Om du har köpt den här produkten för ett ändamål som inte är relaterat till din bransch, verksamhet eller yrke, observera att du kan ha olika nationella lagar som reglerar försäljning av konsumentvaror. Denna garanti påverkar inte dessa rättigheter. www.oneforall.com

Suomi - TUOTTEEN HÄVITTÄMINEN (EU:N DIREKTIIVI 2012/19/EU)



Yliivivattua jäteastiaa esittävä merkki laitteessa tarkoittaa, että laite on valmistettu laadukkaista, kierrätettävissä ja uudelleen käytettävissä olevista osista EU:n direktiivin 2012/19/EU mukaisesti. Älä hävitä tätä tuotetta tavallisen kotitalousjätteen mukana, vaan sähkö- ja elektroniikkalaitteiden keruuta tai hävittämistä koskevien paikallisten määräysten mukaisesti. Näin autat estämään ympäristölle ja ihmisten terveydelle haitallisia vaikutuksia.

PARISTOJEN HÄVITTÄMINEN (EU:N DIREKTIIVI 2006/66/EY)

Älä hävitä paristoja tavallisen kotitalousjätteen mukana, vaan keruuta tai hävittämistä koskevien paikallisten määräysten mukaisesti. Näin autat estämään ympäristölle ja ihmisten terveydelle haitallisia vaikutuksia.

UNIVERSAL ELECTRONICS INC./ONE FOR ALL myöntää tuotteilleen 3 vuoden takuun alkuperäisestä ostopäivästä lukien koskien tuotteissa takuuaikana ilmeneviä materiaali- ja valmistusvikoja. Tuote vaihdetaan takuunalaisissa vikatapauksissa veloituksetta uuteen samanlaisen tai vähintään vastaavilla ominaisuuksilla varustettuun tuotteeseen. Takuu ei koske mm. paristoja, kantolaukkuja, pakkauskia, suojakoteloita tai muita oheistuotteita. Muista liittää lähetykseen kopio ostokuitista. Huomaa, että tuotteemme eivät yleensä sisällä käyttäjän huollettavaksi tarkoitettuja osia, joten esim. laitteen kuoren avaaminen johtaa takuun raukeamiseen. Jos olet hankkinut tämän tuotteen tarkoitukseen, joka ei liity kauppaan, liiketoimintaan tai ammattiin, sinulla saattaa olla oikeuksia, jotka perustuvat oman maasi kansalliseen kuluttajatuotteita koskevaan lainsäädäntöön. Tämä takuu ei koske näitä oikeuksia. www.oneforall.com

Ελληνική ΑΠΟΡΡΙΨΗ ΠΡΟΪΟΝΤΩΝ (ΕΥΡΩΠΑΪΚΗ ΟΔΗΓΙΑ 2012/19/EU)



Το διαγραμμένο με Χ σύμβολο κάδου απορριμμάτων με τροχούς εξασφαλίζει ότι αυτό το προϊόν κατασκευάζεται από εξαρτήματα υψηλής ποιότητας που μπορούν να ανακυκλωθούν και να επαναχρησιμοποιηθούν, σύμφωνα με την Ευρωπαϊκή Οδηγία 2012/19/ΕΕ. Μην απορρίψετε το προϊόν με τα συνήθη οικιακά απορρίμματα. Ανατρέξτε στους τοπικούς κανονισμούς για τον ενδεδειγμένο τρόπο συλλογής απορριμμάτων ηλεκτρικού και ηλεκτρονικού εξοπλισμού. Έτσι βοηθάτε στην πρόληψη αρνητικών επιπτώσεων στο περιβάλλον ή/και στην υγεία των ανθρώπων.

ΑΠΟΡΡΙΨΗ ΜΠΑΤΑΡΙΩΝ (ΕΥΡΩΠΑΪΚΗ ΟΔΗΓΙΑ 2006/66/ΕΚ)

Μην απορρίψετε τις μπαταρίες σας με τα συνήθη οικιακά απορρίμματα. Ανατρέξτε στους τοπικούς κανονισμούς για τον ενδεδειγμένο τρόπο συλλογής ή απορρίψης. Έτσι βοηθάτε στην πρόληψη ενδεχομένων αρνητικών επιπτώσεων στον περιβάλλον ή/και στην υγεία των ανθρώπων.

UNIVERSAL ELECTRONICS INC./ONE FOR ALL εγγυάται στον αρχική αγοραστή ή το προϊόν δεν πρόκειται να παρουσιάσει προβλήματα σε σχέση με τα υλικά και την κατασκευή του κάτω από φυσιολογικές συνθήκες χρήσης για την χρονική περίοδο 3 έτους από την αρχική ημερομηνία αγοράς. ο προϊόν θα επισκευαστεί και αν χρειαστεί θα αντικατασταθεί χωρίς χρέωση αν αποδειχτεί ότι είναι ελαττωματικό μέσα στη διάρκεια εγγύησης των 3 έτους. α μεταφορικό εξόδα θα βαρύνουν τον κάτοχο. α εξόδα επιστροφής βαρύνουν τη UNIVERSAL ELECTRONICS/ONE FOR ALL.

εγγύηση δεν καλύπτει ζημιά ή μη λειτουργία που προκαλείται από προϊόντα ή υπηρεσίες που δεν προέρχονται από τη UNIVERSAL ELECTRONICS/ONE FOR ALL ή που προκύπτουν από μη κατάλληλη τοποθέτηση του προϊόντος σύμφωνα με τις οδηγίες χρήσεως. Αυτή ισχύει επίσης και στις περιπτώσεις όπου το προϊόν έχει μεταποιηθεί/επισκευαστεί από άλλους και όχι από τη UNIVERSAL ELECTRONICS/ONE FOR ALL ή αν το λάθος οφείλεται σε ατύχημα, κακή μεταχείριση, αμέλεια, κακή εφαρμογή, κακή εγκατάσταση, κακή διατήρηση, μετατροπή, τροποποίηση, φωτιά, νερό, φυσικές καταστροφές, κακή χρήση ή απροσεξία.

Για να αποκτήσετε εγγύηση service για τη διάρκεια της περιόδου εγγύησης, παρακαλώ έχετε υπ' όψιν σας ότι χρειάζεται να έχετε την αντίθετη αγοράς για να έχετε δικαίωμα service. Αν έχετε αγοράσει αυτό το προϊόν για άλλους που δεν συνάδουν με την εμπορική σας δραστηριότητα ή η ειδικότητα, παρακαλώ να θυμάστε ότι μπορεί να έχετε νομικά δικαιώματα βάσει της νομοθεσίας που ισχύει στη χώρα σας για την πώληση καταναλωτικών αγαθών. εγγύηση αυτή δεν επηρεάζει αυτά τα δικαιώματα.

Ελληνική/Hellas/Greece | 2410 284800 | ofa@dtsa.gr | www.dtsa.gr | www.oneforall.com

УТИЛИЗАЦИЯ УСТРОЙСТВА (ΕΥΡΩΠΕΪΚΑ ΔΙΡΕΚΤΙΒΑ 2012/19/EU)



Символ перечеркнутого мусорного ящика, нанесенный на данное устройство, означает, что оно произведено с использованием высококачественных компонентов и может утилизироваться и перерабатываться в соответствии с европейской директивой 2012/19/EU. Не утилизируйте данное устройство вместе с обычными бытовыми отходами. Смотрите местные правила по правильному сбору или утилизации электрических и электронных устройств. Эти меры позволят избежать отрицательного воздействия на окружающую среду и человеческое здоровье.

УТИЛИЗАЦИЯ АККУМУЛЯТОРНОЙ БАТАРЕИ (ΕΥΡΩΠΕΪΚΑ ΔΙΡΕΚΤΙΒΑ 2006/66/ΕΚ)

Не утилизируйте эти аккумуляторные батареи вместе с обычными бытовыми отходами. Смотрите местные правила по правильному сбору или утилизации электрических и электронных устройств. Эти меры позволят избежать отрицательного воздействия на окружающую среду и человеческое здоровье.

Компания (Компания Барнсли - Роминоск) Юниверсел Электроникс /Oneforall гарантирует покупателю отсутствие дефектов материалов и нарушений в работе данного товара при условии корректной эксплуатации в течение 3 года с даты покупки. Данный товар будет подвергнут замене в обязательном порядке без каких - либо дополнительных выплат в том случае, если в течение 3 года доказан факт брака в его производстве. Гарантийные обязательства не касаются картонных коробок, упаковки, батареек, транспортных упаковок, загрязнения упаковки, или других наименований, используемых с товаром. Любые другие обязательства, кроме перечисленных выше, исключаются. Пожалуйста, помните, что понадобится гарантийный талон, который выдается при покупке данного товара для получения полноценного обслуживания. В том случае, если Вы приобрели данный продукт с намерениями, связанными с Вашим бизнесом, профессиональными потребностями или для продажи, пожалуйста, примите к сведению, что необходимо иметь специальное разрешение от государственных органов на продажу конечному покупателю. Данная гарантия не является соответствующим разрешением. www.oneforall.com

Türkçe - ÜRÜN BERTARAF ETME (AVRUPA DİREKTİFİ 2012/19/EU)



Bu ürün üstünde bulunan üzeri çarpi işaretli tekerlekli çöp kutusu sembolü, bu ürünün Avrupa Direktifi 2012/19/EU uyarınca geri dönüştürülebilecek ve tekrar kullanılabilir yüksek kaliteli bileşenler içerdiğini gösterir. Bu ürünü lütfen normal evsel atıklarınızla birlikte bertaraf etmeyin, elektrikli ve elektronik ürünlerin uygun şekilde toplanması ya da bertaraf edilmesi ile ilgili yerel yönetmeliklere bakın. Bu, çevre ve/veya insan sağlığı üzerindeki potansiyel olumsuz etkileri önleyecektir.

PİLİ BERTARAF ETME (AVRUPA DİREKTİFİ 2006/66/ΕΚ)

Pillerinizi lütfen normal evsel atıklarınızla birlikte bertaraf etmeyin, uygun şekilde toplanması ya da bertaraf edilmesi ile ilgili yerel yönetmeliklere bakın. Bu çevre ve/veya insan sağlığı üzerindeki potansiyel olumsuz etkileri önleyecektir.

UNIVERSAL ELEKTRONİK / ONE FOR ALL, orijinal alıcıya, bu ürünün satın alma tarihinden itibaren 3 yıllık bir süre boyunca normal ve usulüne uygun kullanım altında malzeme ve işçilik kusurlarına sahip olmayacağını garanti eder. Bir 3 garanti süresi içinde arızalı olduğu te- spit edildiğinde bu ürün onarılacak ya da gerekiyorsa değiştirilecektir. Ürünün gönderilmesi masrafı, ürünün sahibine, geri gönderilmesi masrafı da UNIVERSAL ELECTRONICS / ONE FOR ALL'a aittir. Bu garanti UNIVERSAL ELECTRONICS / ONE FOR ALL tarafından sağlanmayan ürünler ya da hizmetlerin neden olduğu ya da ürünün, kılavuzdaki talimatlara uygun olarak monte edilmemesinden kaynaklanan hasarları ya da arızaları kapsamamaktadır. Bu kapsam dışı durumu, aynı zamanda ürün, UNIVERSAL ELECTRONICS / ONE FOR ALL dışın- daki kişilerce değiştirildiğinde / onarıldığında ya da arıza, bir kaza, yanlış kullanım, kötü kullanım, ihmâl, yanlış taşıma, yanlış uygulama, hatalı montaj, uygun olmayan bakım, değişiklik, ürün üzerinde oynama, yangın, su, yıldırım çarpması, doğal afetler, hatalı kullanım ya da dikkatsizlikten kaynaklandığında da geçerlidir. Garanti süresi içinde garanti hizmeti almak için lütfen hizmet almaya hakkınız olduğunu ispatlayacak olan orijinal satın alma belgenize gereksinim duyacağımızı unutmayın. Bu ürünü, ticaretiniz, işiniz ya da mesleğinizle ilgili olmayan bir amaç için satın aldıysanız, tüketicî mallarının satışıyla ilgili ulusal yasalarınıza bağlı yasal haklara sahip olabilirsiniz. Bu garanti, ilgili haklarınızı etkilememektedir. www.oneforall.com

Polski - UTYLIZACJA PRODUKTÓW (DYREKTYWA EUROPEJSKA 2012/19/EU)



Symbol przekreślonego kosza oznacza, że produkt został wyprodukowany z użyciem komponentów wysokiej jakości, które mogą być przeznaczone do recyklingu i ponownego wykorzystania zgodnie z Dyrektywą Europejską 2012/19/UE. Produktu tego nie należy wyrzucać razem z innymi odpadami domowymi. Należy zapoznać się z lokalnymi przepisami dotyczącymi prawidłowego zbierania i utylizacji sprzętu elektrycznego i elektronicznego. Pozwoli to uniknąć niekorzystnego wpływu odpadów na środowisko i/lub zdrowie.

UTYLIZACJA BATERII (DYREKTYWA EUROPEJSKA 2006/66/WE)

Baterii nie należy wyrzucać razem z innymi odpadami domowymi. Należy zapoznać się z lokalnymi przepisami dotyczącymi prawidłowego zbierania i utylizacji. Pozwoli to uniknąć niekorzystnego wpływu odpadów na środowisko i/lub zdrowie. UNIVERSAL ELECTRONICS / ONE FOR ALL gwarantuje pierwotnemu nabywcy, że w produkcji nie wystąpią żadne wady materiałowe ani produkcyjne podczas normalnego i prawidłowego użytkowania przez okres 3 roku od daty zakupu. Jeśli w ciągu rocznego 3 gwarancyjnego wystąpią wady w produkcie, zostanie on odpowiednio naprawiony lub bezpłatnie wymieniony. Koszty przesyłki pokrywa właściciel; koszty odesłania produktu pokrywa firma UNIVERSAL ELECTRONICS / ONE FOR ALL. Niniejsza gwarancja nie obejmuje uszkodzeń ani usterek spowodowanych przez produkty lub usługi niedostarczane przez UNIVERSAL ELECTRONICS / ONE FOR ALL, lub wyniki z instalacji niezgodnej z instrukcją obsługi. Dotyczy to także przypadków, kiedy produkt jest modyfikowany / naprawiany przez inne firmy, niż UNIVERSAL ELECTRONICS / ONE FOR ALL, lub jeśli przyczyną usterek jest wypadek, niewłaściwe użycie, nadużycie, zaniedbanie, nieprawidłowa obsługa, niewłaściwe stosowanie, błędna instalacja, nieprawidłowa konserwacja, zmiana, modyfikacje, ogień, woda, błyskawica, kłęski żywiołowe, nieprawidłowe użytkowanie lub niedbalosć. Aby skorzystać z serwisu gwarancyjnego w okresie gwarancyjnym, należy posiadać oryginalny dowód zakupu, co umożliwi nam określenie uprawnień serwisowych. W razie zakupienia tego produktu do celów niezwiązanych z pracą, działalnością lub zawodem należy pamiętać, że mogą przysługiwać prawa w ramach przepisów krajowych regulujących sprzedaż towarów konsumpcyjnych. Niniejsza gwarancja nie narusza tych praw.

008003111302 | oneforall@contactcenter.pl | www.contactcenter.pl | www.oneforall.com

Česky - LIKVIDACE VÝROBKU (EVROPSKÁ SMĚRNICE 2012/19/EU)



Symbol přeškrtnuté popelnice s kolečky na tomto výrobku zaručuje, že tento výrobek byl vyroben za použití vysoce kvalitních součástí, které lze recyklovat a znovu použít podle evropské směrnice 2012/19/EU. Výrobek nevyhazujte do komunálního odpadu. Řiďte se místními pokyny ke správné recyklaci nebo likvidaci elektrických a elektronických přístrojů. Pomůžete tím zabránit potenciálním negativním dopadům na životní prostředí a/nebo lidské zdraví.

LIKVIDACE BATERIÍ (EVROPSKÁ SMĚRNICE 2006/66/ES)

Baterie nevyhazujte do komunálního odpadu. Řiďte se místními pokyny k jejich správné recyklaci nebo likvidaci. Pomůžete tím zabránit potenciálním negativním dopadům na životní prostředí a/nebo lidské zdraví. Společnost UNIVERSAL ELECTRONICS / ONE FOR ALL zaručuje původnímu zákazníkovi, který výrobek zakoupí, že tento výrobek nebude při normálním a správném používání obsahovat vady materiálu a zpracování po dobu 3 roku od data prodeje. Pokud výrobek vykáže vadu v průběhu záruční doby 3 roku, bude bezplatně opraven, nebo - v případě potřeby - vyměněn. Přepravní náklady hraří vlastník, náklady na vrácení výrobku hraří společnost UNIVERSAL ELECTRONICS / ONE FOR ALL. Záruka nepokrývá poškození či poruchy způsobené výrobky či službami od jiných dodavatelů než společnosti UNIVERSAL ELECTRONICS / ONE FOR ALL, nebo způsobené montáží výrobku, při které nebyly dodrženy pokyny v návodu k používání. Totéž platí v případě, kdy byl výrobek opraven nebo opraven jiným subjektem než společností UNIVERSAL ELECTRONICS / ONE FOR ALL, nebo pokud byla porucha způsobena nehodou, nesprávným použitím, zneužitím, nedbalostí, hrubým zacházením, chybou instalací, nesprávnou údržbou, změnou, úpravou, požárem, vodou, bleskem, přírodní katastrofou, chybným použitím nebo neopatrností. Pokud požaduje zákazník záruční služby v průběhu záruční doby, musí předložit originální doklad o prodeji, aby bylo možné ověřit jeho nárok na danou službu. Pokud jste zakoupili tento výrobek pro účely, které nesouvisí s vaší obchodní činností, podnikáním nebo profesí, můžete mít zákonná práva vyplývající z národních právních předpisů upravujících prodej spotřebního zboží. Tato práva nejsou touto zárukou nijak dotčena.

+420 581 261 101 | oneforall@emos.cz | www.emos.cz | www.oneforall.com

Magyar - TERMÉKEK ÁRTALMATLANÍTÁSA (2012/19/EU EURÓPAI IRÁNYÉLV)



A terméken látható áthúzott kerekesszemeteskosza szimbólum garancia, hogy a termék kiváló minőségű anyagok felhasználásával gyártották, melyek a 2012/19/EU európai irányelv szerint újra feldolgozhatók és újra felhasználhatók. Kérjük, hogy ezt a terméket ne a rendes háztartási hulladékkal együtt ártalmatlanítsa, hanem tájékozódjon az elektromos és elektronikus berendezések hulladékainak megfelelő ártalmatlanítására vonatkozó helyi rendeletekről. Ez hozzájárul a környezeti és/vagy emberi egészségére gyakorolt káros hatások megelőzéséhez.

ELEMEK ÁRTALMATLANÍTÁSA (2006/66/EK EURÓPAI IRÁNYÉLV)

Kérjük, hogy a elemeket ne a normál háztartási hulladékkal együtt ártalmatlanítsa, hanem tájékozódjon a megfelelő összegyűjtésre és ártalmatlanítására vonatkozó helyi rendeletekről. Ezzel hozzájárul a környezeti és/vagy emberi egészségére gyakorolt potenciális káros hatások megelőzéséhez.

A UNIVERSAL ELECTRONICS/ONE FOR ALL garanciája az eredeti vásárló számára, hogy a jelen termék normál és megfelelő használat esetén az eredeti vásárlás napjától számított 3 évig anyag- és gyártási hibáktól mentes lesz. Ha a termék az 3 éves garanciaidő alatt hibásnak bizonyul, javítása, illetve szükség esetén a cseréje ingyenes lesz. A terméket a tulajdonosa saját költségén küldi el javításra. A termék visszaküldésének költségei a UNIVERSAL ELECTRONICS/ONE FOR ALL céget terhelik. A jelen garancia a nem a UNIVERSAL ELECTRONICS/ONE FOR ALL által szállított termékek vagy szolgáltatások okozta sérülésekre és hibákra, valamint a terméknek nem a kézikönyv útmutatása alapján történő beszereléséből fakadó sérüléseire és hibáira nem terjed ki. Nem érvényes továbbá a garancia abban az esetben sem, ha a termék módosítása/javítása nem a UNIVERSAL ELECTRONICS/ONE FOR ALL által történt, vagy ha a hiba baleset, helytelen vagy rendeltetésellenes használat, hanyagság, rossz bánásmód, helytelen alkalmazás, hibás telepítés, nem megfelelő karban-tartás, átalakítás, módosítás, tűz, víz, villám, természeti csapások, hibás használat vagy gondatlanság következménye. Ha a garanciaidő alatt garanciális szolgáltatást szeretne igénybe venni, ne feledje, hogy a jogosultság megállapításához szükségünk lesz az eredeti vásárlási bizonylatra. Ha Ön a terméket kereskedelmi tevékenységéhez, vállalkozásához vagy szakmájához nem kapcsolódó célra vásárolta, akkor az országában hatályos, fogyasztási cikkek értékesítését szabályozó törvények jogokat biztosíthatnak Önnek. A jelen garancia nem érinti ezeket a jogokat.

017774974 | oneforall@emos.hu | www.emos.hu | www.oneforall.com

Български - ИЗХВЪРЛЯНЕ НА ПРОДУКТА (ЕВРОПЕЙСКАТА ДИРЕКТИВА 2012/19/EU)

Знакът със зачеркнатата кофа за боклук върху този продукт гарантира, че той е произведен с висококачествени компоненти, които могат да бъдат рециклирани и използвани повторно според Европейската директива 2012/19/EU. Моля, не изхвърляйте този продукт заедно с обикновените битови отпадъци, вижте местните разпоредби за правилното събиране или изхвърляне на електрически и електронни продукти. Това ще спомогне за предотвратяването на негативните последици за околната среда и/или здравето на хората.

ИЗХВЪРЛЯНЕ НА БАТЕРИИТЕ (ЕВРОПЕЙСКАТА ДИРЕКТИВА 2006/66/EC)

Моля, не изхвърляйте батериите заедно с обикновените битови отпадъци, вижте местните разпоредби за правилното събиране или изхвърляне. Това ще спомогне за предотвратяването на евентуални негативни последици за околната среда и/или здравето на хората.

UNIVERSAL ELECTRONICS INC./ONE FOR ALL гарантира на първоначалния купувач, че този продукт няма да има дефекти на материалите и изработката при нормална и правилна употреба за период от 3 година от датата на първоначалното закупуване. Този продукт ще бъде заменен безплатно, ако се докаже, че е дефектен в рамките на гаранционния период от 3 година. Настоящата гаранция не включва кашони, куфарчета, батерии, счупени или повредени шкафове или всякакви други предмети, използвани във връзка с продукта. Всякакви други задължения, освен посочените по-горе, са изключени. Отбележете, че ни е необходим вашият касов бон за покупка, с който да се установи дали отговаряте на критериите за допустимост за обслужване. Ако сте закупили този продукт за цели, които не са свързани с вашата дейност, бизнес или професия, моля, не забравяйте, че вероятно имате законови права, определени от вашето национално законодателство в областта на продажбите на потребителски стоки. Настоящата гаранция не засяга тези права.

+35929632230 | office@infotel2000.bg | <https://smartstyle.bg> | www.oneforall.com

Română - ELIMINAREA PRODUSULUI (DIRECTIVA EUROPEANĂ 2012/19/EU)

Symbolul reprezentând un coș de gunoi tăiat de pe acest produs garantează că acest produs este fabricat cu componente de înaltă calitate, care pot fi reciclate și reutilizate conform Directivei Europene 2012/19/UE. Nu eliminați acest produs ca deșeu menajer obișnuit, consultați reglementările locale pentru colectarea sau eliminarea corespunzătoare a produselor electrice și electronice. Acest lucru va ajuta la prevenirea efectelor negative asupra mediului și/sau a sănătății umane.

ELIMINAREA BATERIEI (DIRECTIVA EUROPEANĂ 2006/66/CE)

Nu eliminați bateriile ca deșeu menajer obișnuit, consultați reglementările locale pentru colectarea sau eliminarea corespunzătoare. Astfel vor fi prevenite eventualele efecte negative asupra mediului și/sau a sănătății umane.

UNIVERSAL ELECTRONICS / ONE FOR ALL garantează cumpărătorului inițial că acest produs nu va prezenta defecte de fabricație și ale materialelor în condițiile unei utilizări normale și corecte pe o perioadă de 3 ani de la data achiziționării inițiale. Acest produs va fi înlocuit gratuit dacă se dovedește a fi defect în perioada de garanție de 3 ani. Această garanție nu acoperă cutiile de carton, ambalajele de transport, bateriile, carcасеle deteriorate sau defecte sau alte articole utilizate împreună cu produsul. Orice altă obligație în afara celor enumerate mai sus este exclusă. Vă rugăm să rețineți că avem nevoie de chitanța primită în momentul achiziției inițiale pentru a putea stabili eligibilitatea dvs. pentru service. Dacă ați cumpărat acest produs într-un scop ce nu are legătură cu ocupația, afacerea sau profesia dvs., vă rugăm să rețineți că este posibil să aveți drepturi legale în baza legislației dvs. naționale ce guvernează vânzarea bunurilor de consum. Această garanție nu afectează respectivele drepturi. www.oneforall.com

Slovenčina - LIKVIDÁCIA VÝROBKU (DIRECTIVA EUROPEANĂ 2012/19/EU)

Symbol prečiarknutého koša na odpadky na kolesách na tomto výrobku zaručuje, že boli na výrobu tohto výrobku použité vysoko kvalitné súčasti, ktoré je možné recyklovať a znovu použiť podľa európskej smernice 2012/19/EÚ. Výrobok nevyhadzujte do komunálneho odpadu. Riadte sa miestnymi pokynmi na správnu recykláciu alebo likvidáciu elektrických a elektronických prístrojov. Tým pomôžete zabrániť negatívemu dopadu na životné prostredie a/alebo ľudské zdravie.

LIKVIDÁCIA BATÉRIÍ (DIRECTIVA EUROPEANĂ 2006/66/CE)

Batérie nevyhadzujte do komunálneho odpadu. Riadte sa miestnymi pokynmi na ich správnu recykláciu alebo likvidáciu. Tým pomôžete zabrániť potenciálnemu negatívemu dopadu na životné prostredie a/alebo ľudské zdravie.

ZÁRUČNÉ PODMIENKY UNIVERZÁLNA ELEKTRONIKA zaručuje pôvodnému kupujúcemu, že pri normálnom a správnom používaní bude tento výrobok bez väd materiálu a spracovania po dobu 3 rokov od dátumu pôvodného nákupu. Tento produkt bude opravený alebo v prípade potreby bezplatne vymenený, ak sa preukáže, že bol vadný v rámci 3 ročnej záručnej lehoty. Náklady na zasielanie sú na účet majiteľa; náklady na vrátenie produktu sú na účet UNIVERSAL ELECTRONICS. Táto záruka sa nevzťahuje na poškodenie alebo poruchy spôsobené výrobkami alebo službami, ktoré neboli dodané spoločnosťou UNIVERSAL ELECTRONICS, alebo ktoré vyplývajú z montáže produktu podľa manuálnych pokynov. Platí to aj vtedy, keď bol výrobok modifikovaný / opravený inými ako UNIVERZÁLNA ELEKTRONIKA alebo ak je porucha dôsledkom nehody, nesprávneho použitia, zneužitia, zanedbania, nesprávneho zaobchádzania, nesprávneho použitia, nesprávnej inštalácie, nesprávnej údržby, zmeny, úprav, požiaru, vody, blesky, prírodné katastrofy, nesprávne použitie alebo nedbanlivosť. Ak chcete získať záručný servis počas záručnej doby, kontaktujte [...] a nezabudnite, že potrebujeme váš originálny doklad o kúpe, aby sme mohli preukázať vašu spôsobilosť na servis. Ak ste tento výrobok kúpili na účely, ktoré nesúvisia s vašim obchodným, podnikateľským alebo profesionálnym zameraním, môžete mať podľa vnútroštátnych právnych predpisov upravujúcich predaj spotrebného tovaru zákonné práva. Táto záruka nemá vplyv na tieto práva. www.oneforall.com

Slovakia

0415 091 605 | oneforall@emos.sk | www.emos.sk | www.oneforall.com

Slovenia

031 333 442 | <https://www.emos-si.si> | www.oneforall.com

Hrvatski - ZBRINJAVANJE PROIZVODA (EUROPSKA DIREKTIVA 2012/19/EU)



Simbol prekržiene kante za otpad na ovom proizvodu jamči da je ovaj proizvod napravljen od visokokvalitetnih dijelova koje je moguće reciklirati i ponovno upotrijebiti sukladno odredbama Europske direktive 2012/19/EU. Nemojte zbrinjavati ovaj proizvod zajedno s uobičajenim kućnim otpadom, pogledajte lokalne propise o pravilnom prikupljanju ili zbrinjavanju električnih i elektroničkih proizvoda. Na taj ćete način pomoći u sprječavanju negativnih posljedica za okoliš i/ili ljudsko zdravlje.

ZBRINJAVANJE BATERIJE (EUROPSKA DIREKTIVA 2006/66/EC)

Nemojte zbrinjavati baterije zajedno s uobičajenim kućnim otpadom, pogledajte lokalne propise o pravilnom prikupljanju ili zbrinjavanju. Na taj ćete način pomoći u sprječavanju mogućih negativnih posljedica za okoliš i/ili ljudsko zdravlje. UNIVERSAL ELECTRONICS INC./ONE FOR ALL jamči kupcu da ovaj proizvod nema oštećenja u materijalima i izradi tijekom normalne i pravilne uporabe u razdoblju od 3 godine od datuma kupnje. Proizvod će se besplatno zamijeniti ako je dokazano da je neispravan i to unutar 3 godine jamstvenog razdoblja. Ovo jamstvo ne pokriva ljepenke, torbe, baterije, slomljene ili spojene police ili drugi dio korišten zajedno s proizvodom. Osim gore navedenih, izuzete su daljne obveze. Molimo imajte na umu da trebamo originalnu potvrdu o kupnji kako bi utvrdili vašu podobnost za servis. Ako ste kupili ovaj proizvod u svrhu koja se ne tiče vaše djelatnosti, posla ili zanimanja, molimo sjetite se da imate zakonska prava pod vašom nacionalnom legislativom koja upravlja prodajom potrošačke robe. Ovo jamstvo ne utječe na ta prava.

Hrvatska/Croatia | +385 1 4816 806 | info@tehnocentar.hr | www.tehnocentar.hr | www.oneforall.com

Connect with us



[facebook.com/
oneforallworldwide](https://facebook.com/oneforallworldwide)



[@oneforall.worldwide](https://www.instagram.com/oneforall.worldwide)



[linkedin.com/
company/one-for-all-worldwide/](https://www.linkedin.com/company/one-for-all-worldwide/)



[youtube.com/
user/oneforallproducts](https://www.youtube.com/user/oneforallproducts)

Universal Electronics BV
Europe & International
Colosseum 2, 7521 PT Enschede
The Netherlands



URC7115
711726
RDN-1150323